

MANUALE D'USO

GETTING STARTED



Scannerizza il QR Code per guardare
i video tutorial su YouTube
Scan the QR Code to watch the video
tutorials on YouTube



To download the manual in your language, go to www.decojet.it

Indice – Index

Modacor Decojet Creator	3
Help Desk Stampanti – Printers Help Desk	4
Garanzia di alimentarietà – Foodsafe Guarantee and Certification.....	5
Installazione stampante e prima accensione - Printer set-up.....	5
Pannello di controllo – Operation panel.....	7
Connessioni – Connections.....	8
Connessione da computer – Computer connection	8
Connessione da smartphone – Smartphone connection	9
Impostazioni consigliate – Recommended preferences	12
Impostazioni consigliate da pc – Recommended preferences from PC	13
Impostazioni consigliate da smartphone – Recommended preferences from smartphone..	14
Caricamento dei supporti – Loading print media	14
Utilizzo del cassetto posteriore – Paper loading.....	14
Utilizzo dei supporti – Print media use	16
Eseguire una copia – Copy in stand alone.....	16
Stampa di una foto da PC – Print a photo from your PC.....	17
Stampa tramite smartphone -Printing using a smartphone.....	19
Sostituzione cartucce – Ink replacement	23
Eseguire una pulizia della testina – Printhead cleaning	24
Utilizzo delle cartucce di cleaning – Use of cleaning cartridges	25
Sostituzione del contenitore di manutenzione – Replacing maintenance box.....	26
Condizioni di utilizzo e conservazione per gli inchiostri e i fogli alimentari – Food ink and medias use and storage conditions	29
Resa delle cartucce – Cartridges performances.....	29
FAQ Frequent Asked Questions	30
Codici di errori sul display LCD – Error codes on LCD screen.....	31
Problemi di alimentazione e del pannello di controllo.....	33
Impossibile stampare da un computer – Cannot print from a computer.....	33
Messaggi di errore delle cartucce – Cartridges-related errors	34
Rimozione dei fogli inceppati – Removing jammed sheets.....	35
Il foglio non viene preso correttamente – The sheet is not feeded correctly.....	35
Problemi nelle stampe – Printouts problems	36
Macchie sulla stampa – Spots on the printouts	38
Posizione, dimensioni o margini della stampa errati – The position, size or margins of the printout are incorrect	39
Fascicolo certificazioni – Certifications Booklet	40
Garanzia di alimentarietà – Foodsafe Guarantee and Certification	41
Normativa sulle macchine alimentari – Food printer legislations.....	44
Condizioni di garanzia – Warranty conditions	47



MODECOR DECOJET CREATOR

Scarica il programma Modecor Decojet Creator
per personalizzare le tue foto!
Download Modecor Decojet Creator software
to customise your photos!

Cosa puoi fare con il nostro software per stampanti?
What can you do with our printer software?

- Cambiare forma alle tue foto
Change shape to your photos
- Aggiungere e personalizzare delle scritte
Add customised writings
- Specchiare l'immagine per stampare sul cioccolato
Mirror image for printing on chocolate
- Creare dei cloni della stessa immagine
Create clones of the same image



Disponibile per PC, compatibile solo con sistemi operativi Windows
Available for PC, suitable only for Windows operating systems

Scaricalo accedendo al sito www.decojet.it
Download it from www.decojet.it



HELP DESK STAMPANTI PRINTERS HELP DESK

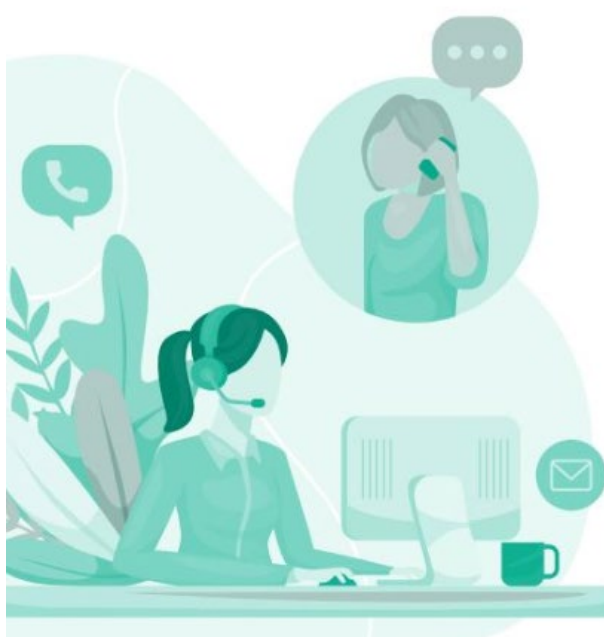

Non solo stampanti!
Not only printers!

Da oltre 20 anni Moddecor si distingue sul mercato per un servizio a 360° verso il cliente.
For over 20 years Moddecor has stood out in the market thanks to a 360° customer service.

Servizio di assistenza dedicato e gratuito! Contatto garantito entro 24h!
Free technical service assistance! Guaranteed contact within 24 hours!

Contatti Contact Detail

 service@decojet.it

 IT 800 148 616
FR 08 009 08501
SP 900 838 111

Orari Opening Times

lun-ven
mon-fri

09.00 - 13.00
14.00 - 17.00

Garanzia di alimentarietà – Foodsafe Guarantee and Certification



Il mancato utilizzo di consumabili Modacor (supporti, cartucce, inchiostri, ecc), comporterà la decadenza della garanzia e della certificazione di alimentarietà.

The Guarantee and Alimentary Certification remain valid only if the printer is used exclusively with Modacor brand consumables (medias, cartridges, inks, etc.).

Installazione stampante e prima accensione - Printer set-up

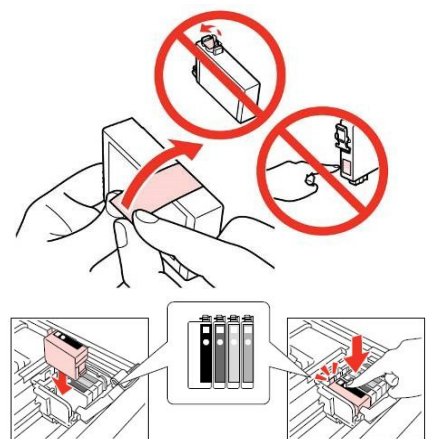
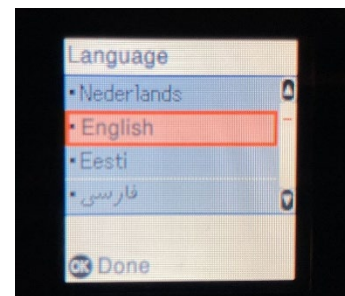
1. Disimballare la stampante
Conservare gli imballi originali per la garanzia
Rimuovere con attenzione tutti i fermi
Unpack the printer
Keep original packaging for warranty
Carefully remove all blocks
2. Collegare il cavo di alimentazione
Connect the power cord to the printer
3. Accendere la stampante
Switch on the printer
4. Selezionare la lingua
Select language
5. Aprire il coperchio
Raise the printer cover
6. Rimuovere la striscia gialla delle cartucce
(ATTENZIONE: controllare che il foro presente sotto il nastro protettivo sia completamente libero)
First remove the yellow strip from the cartridge
(WARNING: Check that the hole is completely free of the protective film and any eventual residues)
7. Inserire il serbatoio nel corretto alloggiamento all'interno della stampante, premere sul serbatoio d'inchiostro fino a quando non risulta in posizione.
Insert the ink tank into the correct slot inside the printer, press the ink tank down until it fits
8. Ripetere queste operazioni con tutti i serbatoi
Repeat these steps for all the ink tanks
9. Chiudere il coperchio della stampante
Close the printer cover



10. Premere il tasto Start  per inizializzare le cartucce
Press the Start button  to start the initialization of the cartridges

11. Attendere fino alla fine dell'installazione (circa 6 minuti)
Wait until the initialization is completed (it takes about 6 minutes)

12. Comparirà il messaggio **“Cartucce non originali”**. Premere OK per continuare
The message **“Non-genuine ink detected”** will appear. Press OK to continue

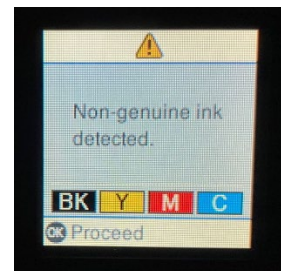

13. Comparirà il messaggio **“Si desidera continuare ad usare questo inchiostro?”**. Selezionare SI per continuare
The message **“Do you wish to continue using this ink?”** will appear. Press YES to continue

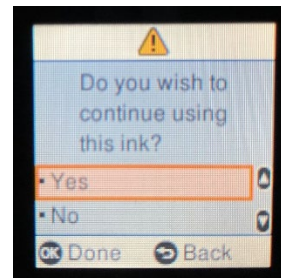

14. Prima di iniziare a stampare, effettuare un allineamento della testina, per ottenere una maggiore qualità di stampa (consigliato)
Before printing, align the print head, to get the best print quality (recommended)

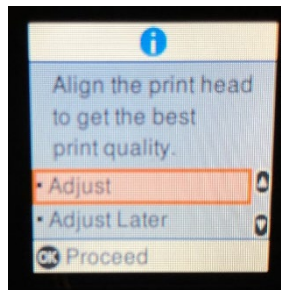

NOTA BENE:
Si consiglia di effettuare almeno una pulizia della testina dopo ogni cambio cartucce
PLEASE NOTE:
It is recommended to execute a head cleaning after changing cartridges

Pannello di controllo – Operation panel

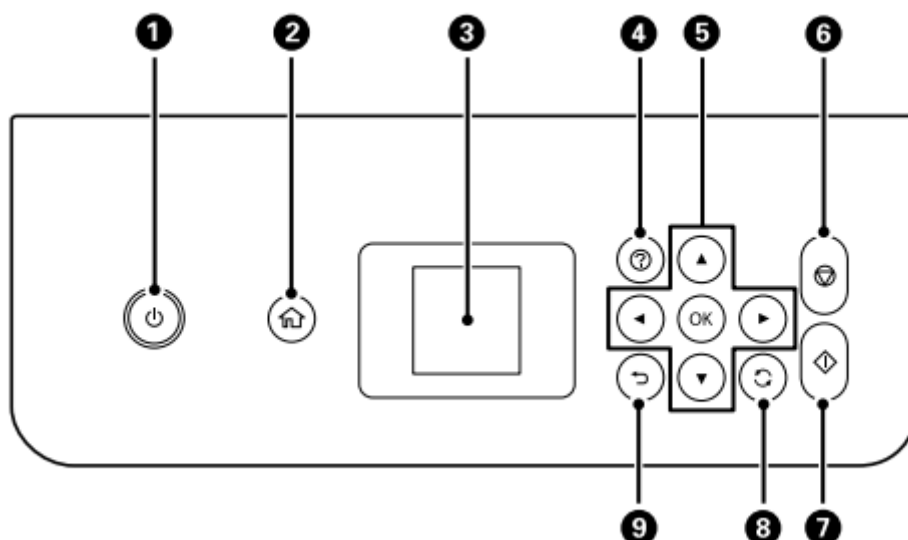

- 1.** Consente di accendere e spegnere la stampante – Quando la spia di alimentazione è spenta, è possibile scollegare il cavo di alimentazione
Turns the printer on or off – Unplug the power cord when the power light is off
- 2.** Consente di visualizzare la schermata iniziale
Displays the home screen
- 3.** Consente di visualizzare menu e messaggi. Utilizzare i pulsanti sul pannello di controllo per selezionare un menu per configurare delle impostazioni
Displays menus and messages. Use the buttons on the operation panel to select one menu to set up the preferences
- 4.** Mostra le soluzioni quando ci si trova in difficoltà
Displays the solutions when you are in trouble
- 5.** Utilizzare i pulsanti ▲▼▶◀ per selezionare un menu o un'impostazione, quindi premere il pulsante OK per confermare la selezione
Use the ▲▼▶◀ buttons to select a menu or a preference, then press OK to confirm the selection
- 6.** Consente di interrompere l'operazione corrente
Stops the current operation
- 7.** Consente di avviare un'operazione, quale la stampa o la copia
Starts an operation such as printing or copying
- 8.** Applica una varietà di funzioni in base alla situazione
Applies a variety of functions depending to the situation
- 9.** Consente di tornare alla schermata precedente
Returns to the previous screen

Connessioni – Connections

Connessione da computer – Computer connection

1. Installare il CD del software
Install the software CD
2. Accettare il contenuto del contratto di licenza e cliccare avanti
Accept all contract and select Next

The screenshot shows the 'Contratto di licenza' (License Agreement) screen. On the left is a vertical navigation menu with options: 'Contratto di licenza' (selected), 'Seleziona opzioni', 'Installazione', 'Connessione', 'Controlla funzioni', and 'Fine'. The main area is titled 'CONTRATTO DI LICENZA DEL SOFTWARE EPSON PER L'UTENTE FINALE'. It contains a large block of text detailing the license terms, including a communication to the user to read the agreement carefully. Below the text is a checkbox labeled 'Accetto i termini del presente contratto.' which is checked. At the bottom are two buttons: 'Annulla' and 'Avanti'.

3. Selezionare su **Scarica il software più recente da Epson** e cliccare su **Avanti**
Flag **Download the most recent Epson software** and then select **Next**

The screenshot shows the 'Seleziona opzioni di installazione' (Select installation options) screen. The left navigation menu is the same as in the previous screen, but 'Contratto di licenza' is now marked with a checkmark and 'Seleziona opzioni' is selected. The main area has a checkbox 'Scarica il software più recente da Epson (consigliato)' which is checked and highlighted with a red box. Below this is another checkbox 'Invia informazioni d'uso a Epson' which is also checked. A paragraph of text explains that Epson collects usage information to improve products and services, and that it never collects personal data. A blue link 'Fare clic qui per i dettagli' is provided. At the bottom are three buttons: 'Annulla', 'Indietro', and 'Avanti'.

4. Attendere fino alla fine dell'installazione del software

Wait until the software installation is complete

5. **Selezionare il tipo di connessione, poi cliccare su **Avanti****
Select the connection type, then click **Next**

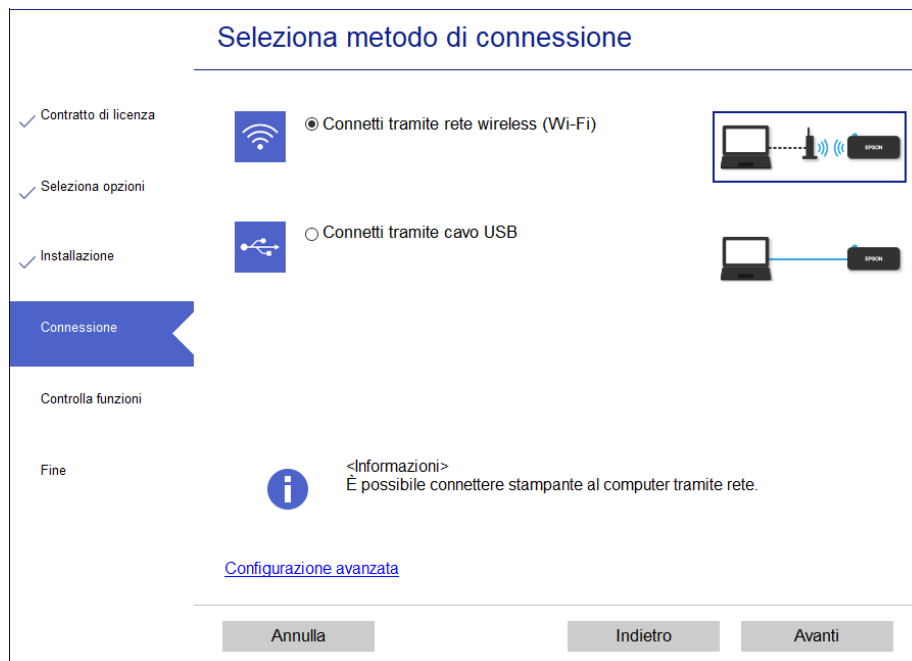

6. **Segui le istruzioni che compariranno sul desktop fino al completamento dell'installazione**
Follow the instructions that will appear on your screen until the installation is complete

Se non hai la possibilità di installare il software tramite il CD, puoi scaricare i driver dal sito www.decojet.it

If you are unable to install the software via CD, you can download the drivers from www.decojet.it

Connessione da smartphone – Smartphone connection

1. **Scaricare sul dispositivo l'app **Epson iPrint** o **Epson Smart Panel****
Download **Epson iPrint** or **Epson Smart Panel** on you device



2. **Connettere la stampante al Wi-Fi dal menu Wi-Fi Setup/Configurazione Wi-Fi**
Connect the printer to the Wi-Fi from the menu Wi-Fi Setup



3. Se non si possiede una connessione Wi-Fi, utilizzare la modalità Direct selezionando il menu **Connessione Smartphone**

If you are unable to connect your device to a Wi-Fi network, you can use the Direct connection selecting the menu **Smartphone Connect**



4. Seguire il menù guidato cliccando **OK** su entrambe le descrizioni
Follow the menu guided by clicking **OK** on both descriptions

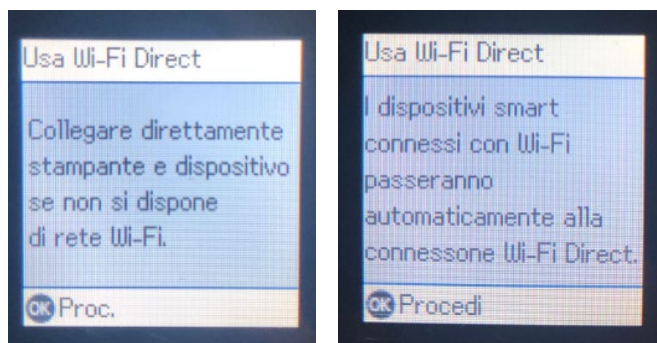

5. Alla dicitura "Si può usare la stampante da EPSON iPrint, cliccare la **freccia di destra** "Altri metodi"

At the caption "You can use the printer from EPSON iPrint, click the **right arrow** "Other methods"

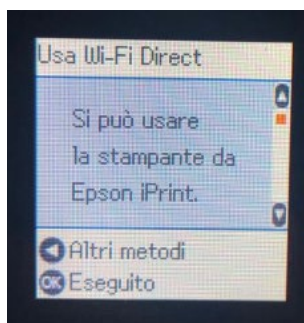

6. Selezionare ora il sistema operativo desiderato
Select now the operating system

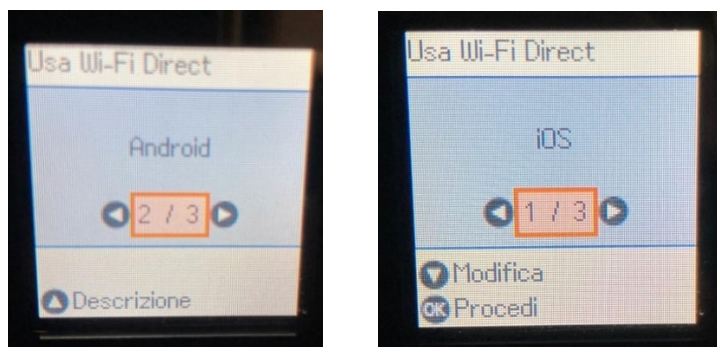

7. Con la fotocamera dello smartphone, scannerizzare il **QR Code** che comparirà sullo schermo della stampante

Using the smartphone camera, scan the **QR code** that will appear on the printer's screen



8. Poi aprire l'applicazione scelta e connettere la stampante seguendo le istruzioni che compariranno sullo smartphone

Then open the app you chose and connect your printer by following the instructions that will appear on your smartphone

Indietro Epson Smart Panel

i

Assicurarsi che il prodotto sia acceso, quindi selezionare un metodo.

Inizia la configurazione
(Preparare il prodotto per l'uso, connettersi al Wi-Fi, reimpostare quando il router LAN wireless è stato sostituito e così via.)

Connetti lo smartphone al prodotto già connesso al Wi-Fi

[Configurare l'impostazione Wi-Fi dal pannello di controllo del prodotto](#)

Impostazioni consigliate – Recommended preferences

Le impostazioni consigliate da impostare sulla stampante sono:

Recommended settings to be set on the printer are:

1. 1>Fronte
1 → 1-Sided
2. A4
3. Carte comuni
Plain Paper
4. Qualità migliore
Best quality

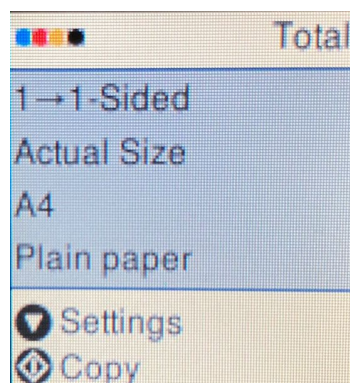

Per una migliore qualità di stampa, impostare il **Tempo di Asciugatura** dell'inchiostro su **Più lungo**.

To obtain the best print quality, set the **Ink Drying Time** as **Longer**.

1. Selezionare **Impostazioni** e premere **OK** per confermare
Select **Settings** and press **OK** to confirm
2. Selezionare **Configurazione stampante** e premere **OK** per confermare
Select **Printer Setup** and press **OK** to confirm
3. Selezionare **Tempo di asciugatura inch.**
Select **Ink Drying Time** and press **OK** to confirm
4. Selezionare **Più lungo**
Select **Longer**

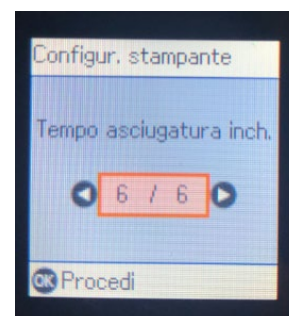
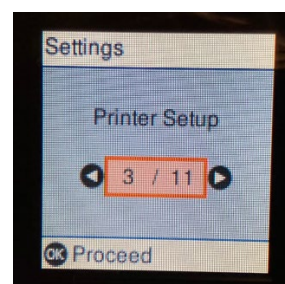
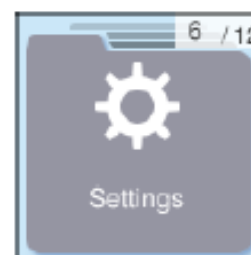

Impostazioni consigliate da pc – Recommended preferences from PC

Le impostazioni consigliate da impostare sul computer sono:
Recommended settings to be set on the computer are:

1. Formato documento: A4
Document size: A4
2. Tipo di carta: Carte comuni
Paper type: Plain paper
3. Qualità: Alta
Quality: High
4. **Impostazioni aggiuntive: togliere il flag da Stampa Bidirezionale**
Additional settings: remove the flag from Bidirectional Printing

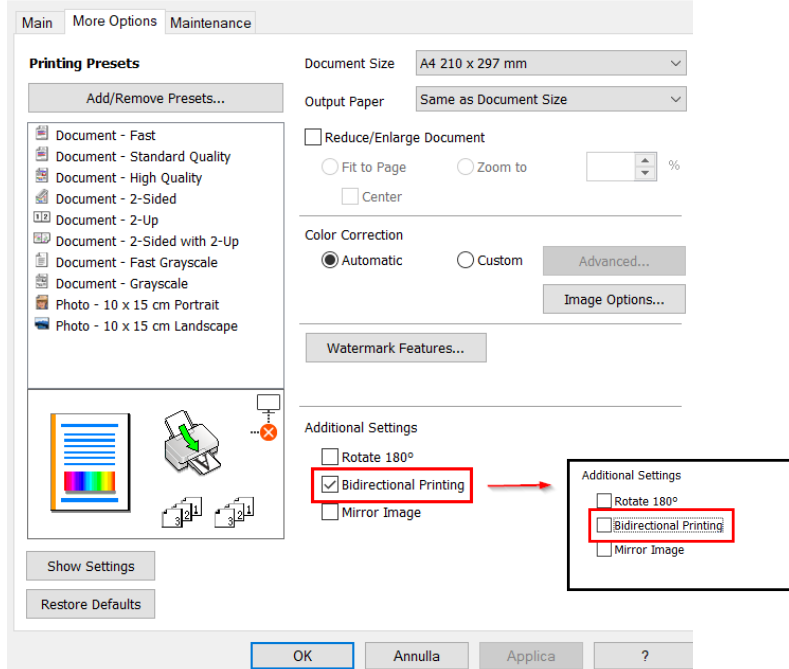
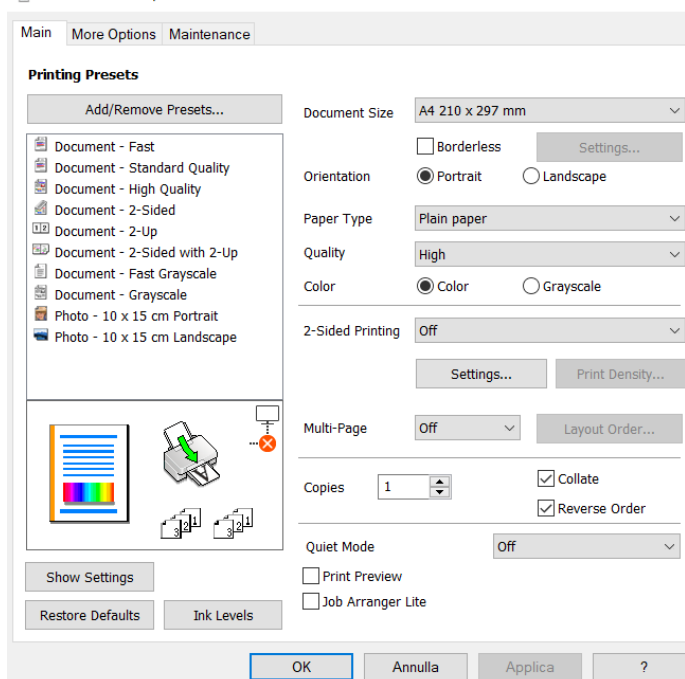

Impostazioni consigliate da smartphone – Recommended preferences from smartphone

Le impostazioni consigliate da impostare sullo smartphone sono:

Recommended settings to be set on the smartphone are:

1. **Formato documento: A4**
Document size: A4
2. **Supporto: Carte comuni**
Media: Plain paper
3. **Layout: Bordi**
Layout: Borders
4. **Qualità: Alta**
Quality: High



Caricamento dei supporti – Loading print media

Utilizzo del cassetto posteriore – Paper loading

1. **Aprire la protezione dell'alimentatore ed estrarre il vassoio posteriore**
Open the feeder guard and pull out rear tray

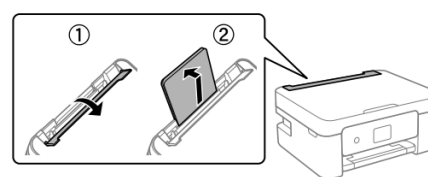

2. **Far scorrere le guide laterali**
Slide the edge guides

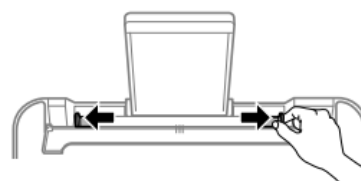

3. **Caricare il foglio al centro del vassoio posteriore, con il lato stampabile rivolto verso l'altro**
Load the sheet at the center of the rear tray with the printable side facing up

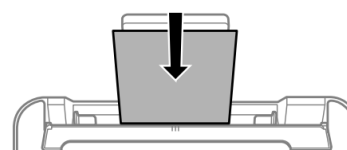

4. Far scorrere le guide laterali fino ad allinearle ai bordi del foglio, quindi chiudere la protezione dell'alimentatore
Slide the edge guides to the edges of the paper, and then close the feeder guard

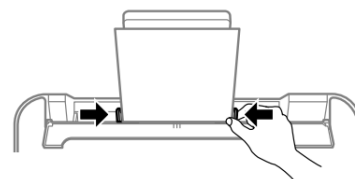

5. Estrarre il vassoio di uscita
Slide out the output tray

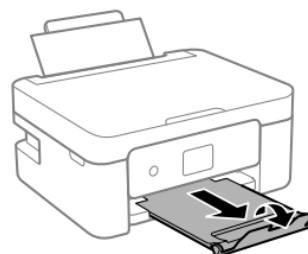

NOTA BENE:
Introdurre un foglio per volta
PLEASE NOTE:
Introduce only one sheet at a time

Utilizzo dei supporti – Print media use

1. Consultare le istruzioni fornite con il tipo di supporto utilizzato. Non smazzare i fogli, né incurvarli. Ciò potrebbe danneggiarli
Refer to the instructions provided with the type of media you are using. Do not fan or curve the sheets. Doing so may damage them

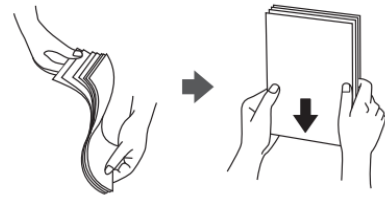

2. Se il supporto è incurvato, appiattirlo o incurvarlo leggermente in senso contrario. La stampa su fogli incurvati può provocare inceppamenti o la visualizzazione di macchie di inchiostro sulle stampe
If the media is curled, flatten it or curl it slightly in the opposite direction before loading. Printing on curled medias may cause paper jams or stains on the printout



Eseguire una copia – Copy in stand alone

1. Caricare il supporto di stampa nel vassoio posteriore
Load the print media in the rear tray

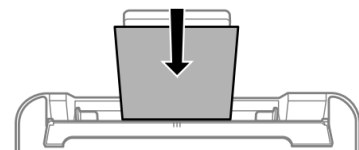

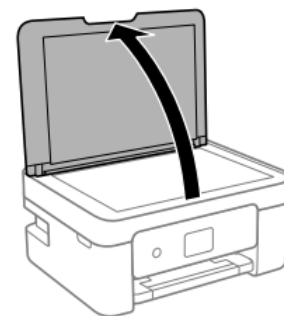

2. Aprire il coperchio dello scanner
Open the scanner cover

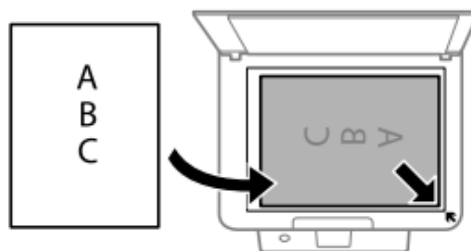

3. Rimuovere eventuali macchie o residui di polvere dalla superficie del vetro dello scanner, utilizzando un panno asciutto, morbido e pulito. Se sono presenti tracce di sporco, l'area di scansione potrebbe espandersi includendole, dislocando o riducendo l'immagine
Remove any dust or stains from the surface of the scanner glass using a soft, dry, clean cloth. If there is any dirt on the scanner glass, the scanning range may expand to include it, so the image of the original may be displaced or reduced

4. Posizionare l'immagine con il lato stampato verso il basso e farlo scorrere per allinearla al contrassegno dell'angolo
Place the image face-down and slide it to the corner mark



5. Chiudere il coperchio delicatamente e selezionare **Copia**, quindi premere  per iniziare a stampare
Close the cover gently and select **Copy**. Then press  to start printing

Stampa di una foto da PC – Print a photo from your PC

1. Caricare il supporto di stampa nel vassoio posteriore
Load the print media in the rear tray
2. Aprire il file da stampare
Open the file you want to print
3. Scegliere **Stampa** e selezionare la stampante **Epson XP3200**
Choose **Print** and select the printer **Epson XP3200**
4. Clicca su **Opzioni**
Select **Options**

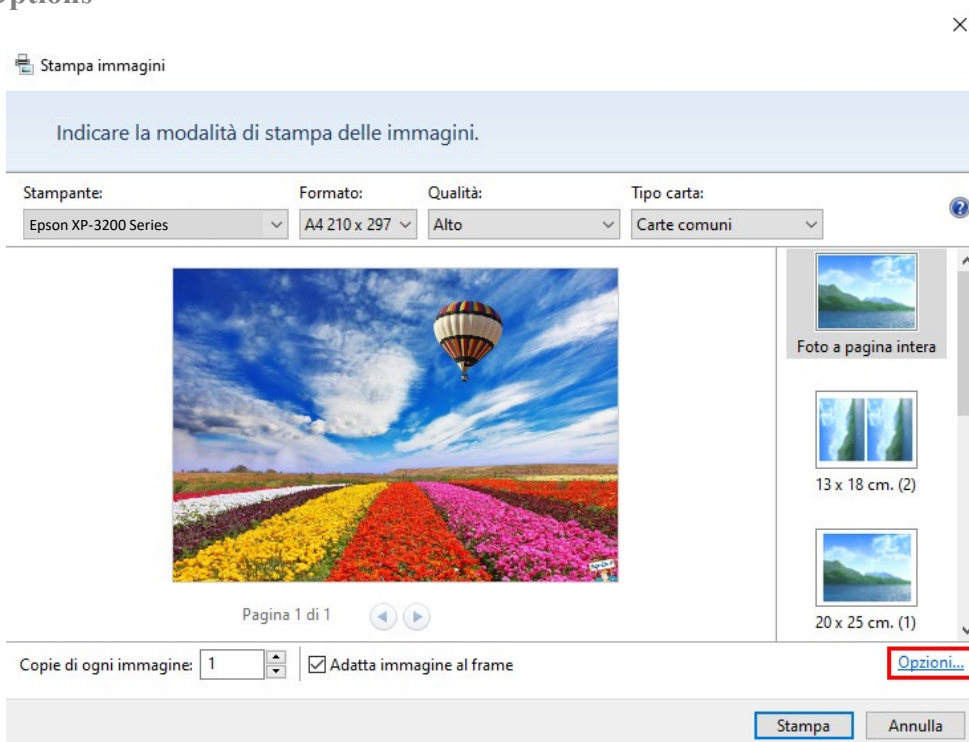

5. Seleziona **Proprietà stampante**
Select **Printer preferences**

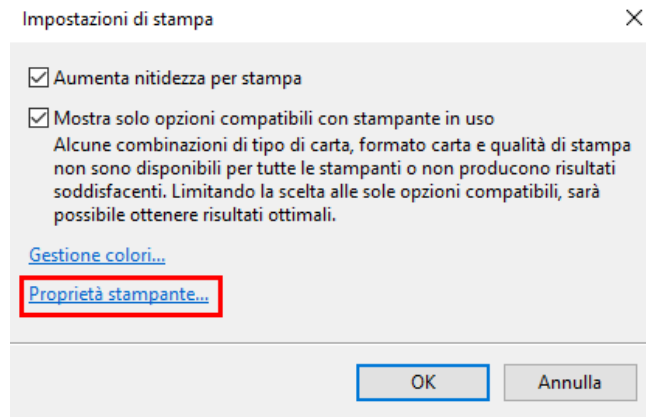

6. Controlla che le impostazioni selezionate siano:

Check that the preferences selected are:

- **Tipo di carta: Carta comune**
Paper Type: Plain paper
- **Qualità: Alta**
Quality: High
- **Impostazioni aggiuntive: togliere il flag da **Stampa Bidirezionale****
Additional settings: remove the flag from **Bidirectional Printing**

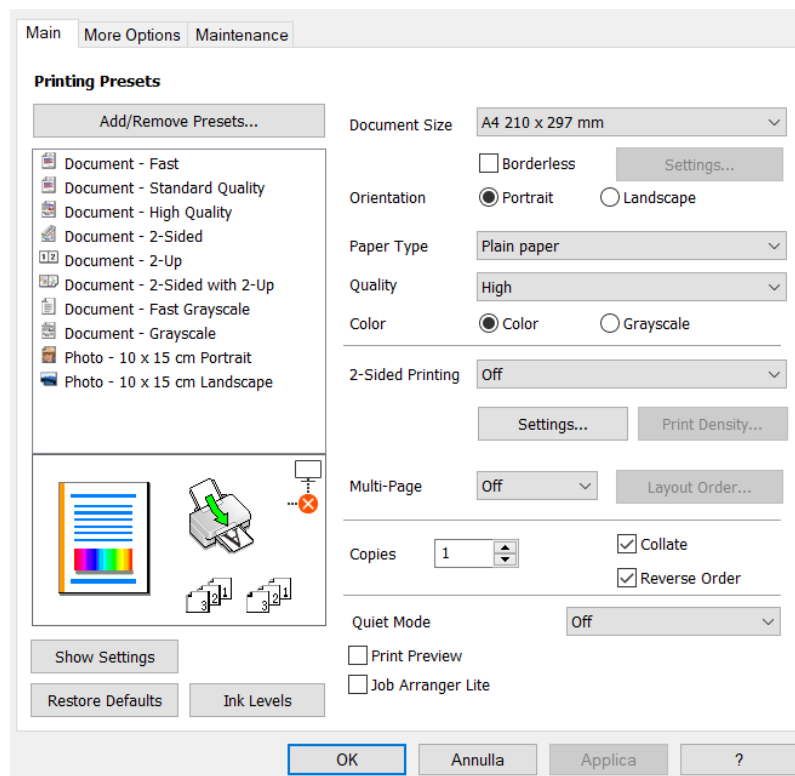

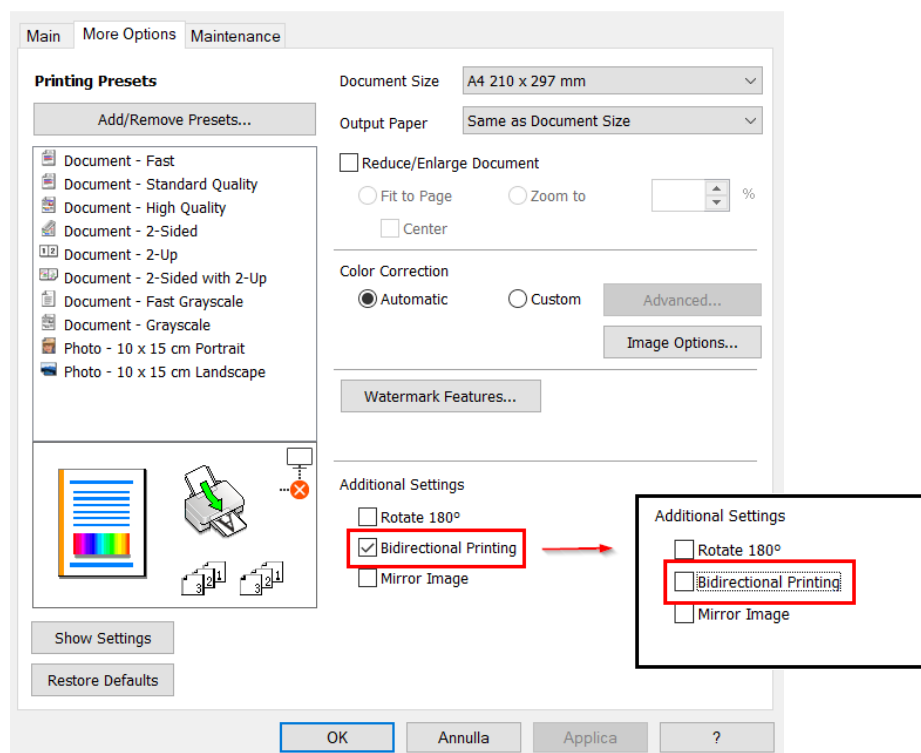

7. Premere **OK** per confermare la selezione, quindi premere **Stampa**
Press **OK** to confirm the selection, then press **Print**

Stampa tramite smartphone – Printing using a smartphone

Apri l'app **Epson iPrint** sul dispositivo
Open the app **Epson iPrint** on your smartphone

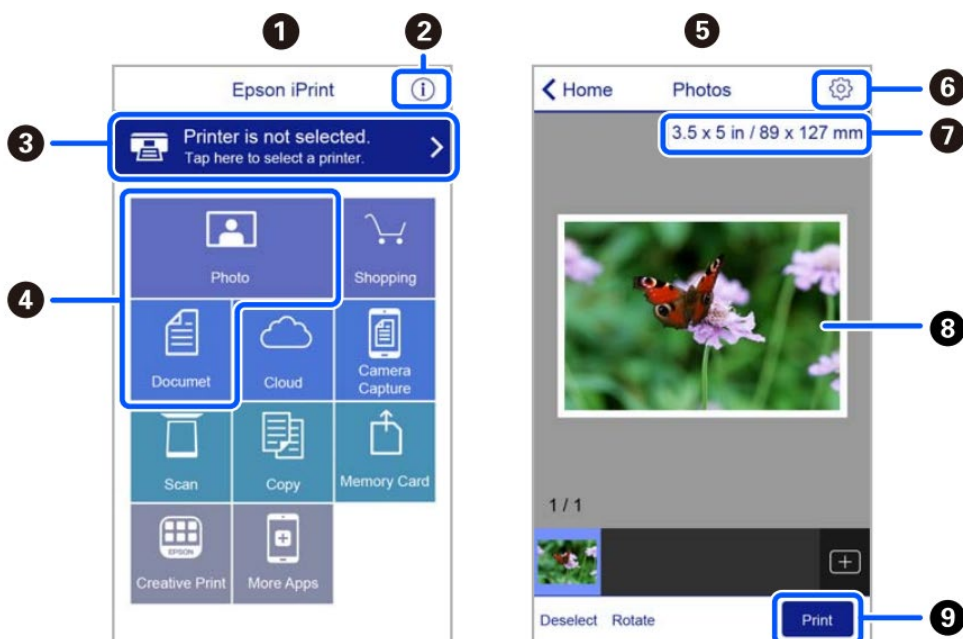

1. Schermata iniziale visualizzata all'avvio dell'applicazione

Home screen displayed when the application is started

- 2. Consente di visualizzare informazioni sull'impostazione della stampante e domande frequenti**
Displays information on how to setup the printer and FAQ
- 3. Consente di visualizzare una schermata nella quale è possibile selezionare una stampante e configurarne le impostazioni. Una volta selezionata la stampante desiderata, non è necessario ripetere l'operazione**
Displays the screen where you can select the printer and make printer settings. Once you have selected the printer, you do not need to select it again the next time you use the app
- 4. Seleziona il tipo di elemento che si desidera stampante (es. foto)**
Select what you want to print (eg. Photo)
- 5. La schermata di stampa foto visualizzata quando viene selezionato il menu Foto**
The print photos screen displayed when the photo menu is selected
- 6. Consente di visualizzare una schermata nella quale è possibile configurare impostazioni di stampa, quali formato, qualità, ecc.**
Displays the screen to change print settings such as paper size or quality.
- 7. Visualizza il formato della carta. Quando viene visualizzato sotto forma di pulsante, toccarlo per visualizzare le impostazioni carta correttamente impostate sulla stampante**
Displays the paper size. When this is displayed as a button, tap it to display the paper settings currently set on the printer
- 8. Consente di visualizzare le foto selezionate**
Displays photos you selected
- 9. Consente di avviare la stampa**
Starts printing

Se invece si utilizza **Epson Smart Panel**:
If you use **Epson Smart Panel**:

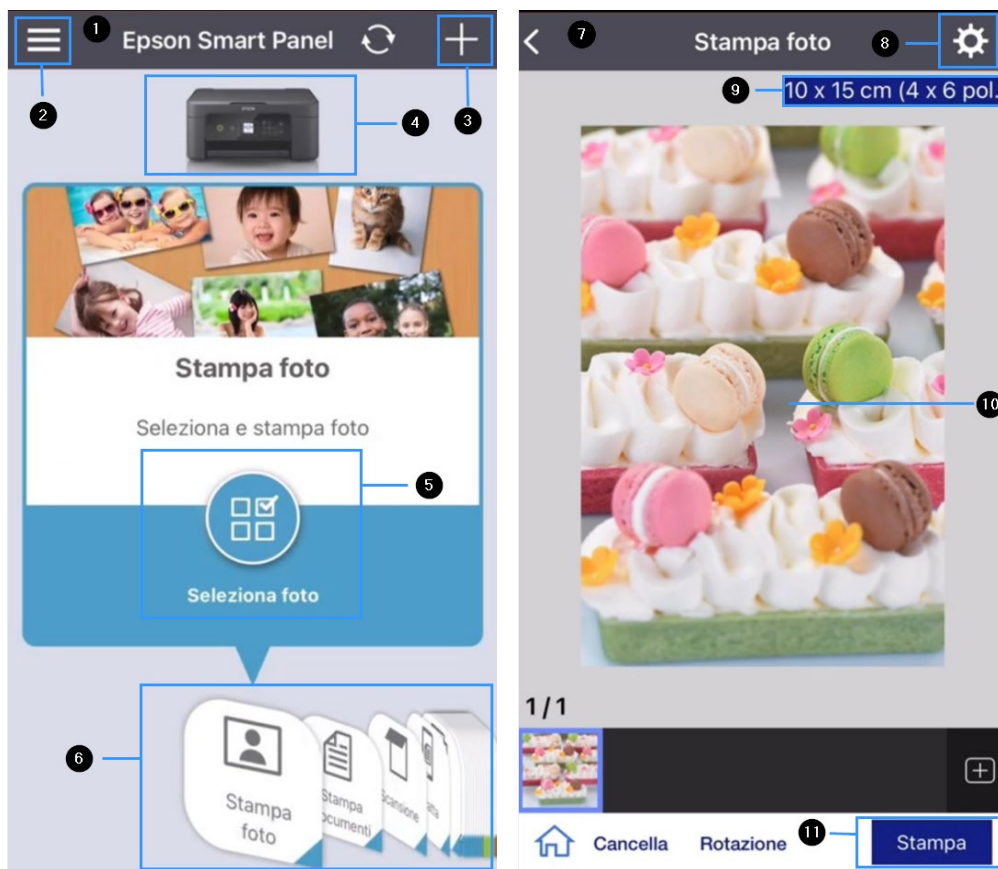

1. Schermata iniziale visualizzata all'avvio dell'applicazione
Home screen displayed when the application is started
2. Consente di visualizzare informazioni sull'impostazione della stampante e domande frequenti
Displays information on how to setup the printer and FAQ
3. Consente di visualizzare una schermata nella quale è possibile selezionare una stampante e configurarne le impostazioni. Una volta selezionata la stampante desiderata, non è necessario ripetere l'operazione
Displays the screen where you can select the printer and make printer settings. Once you have selected the printer, you do not need to select it again the next time you use the app
4. Consente di accedere al menu di manutenzione della stampante
Displays the printer maintenance menu
5. Seleziona il tipo di elemento che si desidera stampante (es. foto)
Select what you want to print (eg. Photo)
6. Menu a scorrimento per scegliere la modalità di stampa (es. foto, documento, scansione)
Scrolling menu to choose print mode (e.g. photo, document, scan)
7. La schermata di stampa foto visualizzata quando viene selezionato il menu Foto

The print photos screen displayed when the photo menu is selected

8. Consente di visualizzare una schermata nella quale è possibile configurare impostazioni di stampa, quali formato, qualità, ecc.
Displays the screen to change print settings such as paper size or quality.
9. Visualizza il formato della carta. Quando viene visualizzato sotto forma di pulsante, toccarlo per visualizzare le impostazioni carta correttamente impostate sulla stampante
Displays the paper size. When this is displayed as a button, tap it to display the paper settings currently set on the printer
10. Consente di visualizzare le foto selezionate
Displays photos you selected
11. Consente di avviare la stampa
Starts printing

Prima di stampare, controllare che le preferenze di stampa selezionate siano:
Before printing, check that print settings are:

8. Formato documento: A4
Document size: A4
9. Supporto: Carte comuni
Media: Plain paper
10. Layout: Bordi
Layout: Borders
11. Qualità: Alta
Quality: High



Sostituzione cartucce – Ink replacement

1. Selezionare il menu **Manutenzione** e premere **OK**
Select **Maintenance** menu and press **OK**



2. Seleziona **Sostituzione cartucce inchiostro**, poi premere **↵** per procedere
Select **Ink Cartridge(s) Replacement**, then press **↵** to proceed

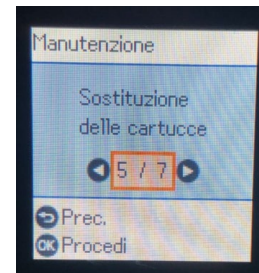

3. Rimuovere la linguetta gialla (**ATTENZIONE: controllare che il foro presente sotto il nastro protettivo sia completamente libero**)
Remove the yellow tape
(**WARNING: Check that the hole is completely free of the protective film and any eventual residues**)

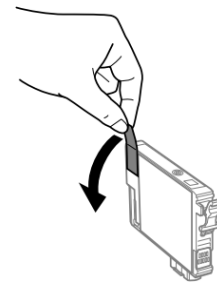

3. Aprire il coperchio della stampante verificando che il coperchio dello scanner sia chiuso
Open the printer cover, making sure that the scanner cover is closed

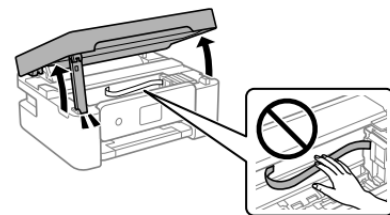

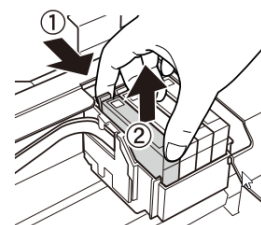

4. Premere la levetta della cartuccia d'inchiostro e sollevarla. Se non si riesce a rimuovere la cartuccia, sollevarla saldamente
Squeeze the tab on the ink cartridge and pull it straight up. If you cannot remove the ink cartridge, pull it firmly

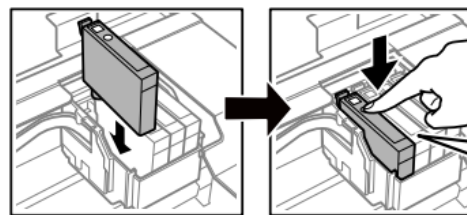

5. Inserire la nuova cartuccia di inchiostro e spingerla verso il basso
Insert the new ink cartridge, then press it down firmly

6. Chiudere il coperchio
Close the cover



7. Premere  per procedere
Press  to proceed

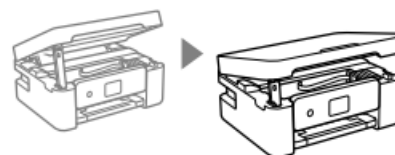

Eseguire una pulizia della testina – Printhead cleaning

1. Selezionare il menu **Manutenzione** e premere **OK**
Select **Maintenance** menu and press **OK**



2. Seleziona **Pulizia della testina**, poi premere  per procedere

Select **Head Cleaning**, then press  to proceed

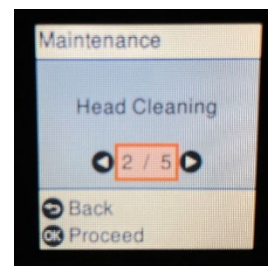

3. La pulizia dura circa 3 minuti
Cleaning takes about 3 minutes

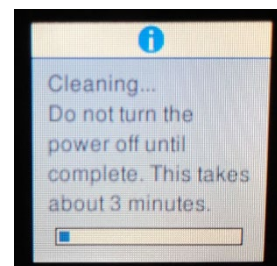

4. Quando la pulizia viene completata, stampare un controllo ugelli per controllare che i colori stiano funzionando correttamente

When cleaning is complete, print a nozzle test to check that the colours are working properly

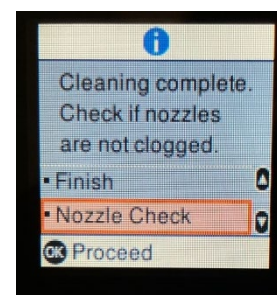

5. Il test si presenterà come in foto. Se sono assenti dei tratti, eseguire ancora una pulizia della testina, altrimenti ritornare al menu principale
The test will appear as in the picture. If there are missing dots, clean the head again, otherwise return to the main menu

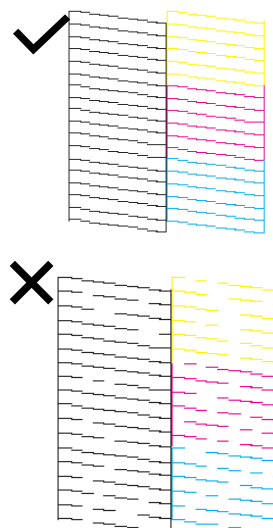

Utilizzo delle cartucce di cleaning – Use of cleaning cartridges

Perché utilizzare il Kit Cleaning?

Why use the Cleaning Kit?



Evita che la testina di stampa e le cartucce si asciughino, se non utilizzate per un lungo periodo di tempo (2 o più settimane)

Prevents print head and cartridges from drying out if not used for a long period of time (2 or more weeks)



Allunga il ciclo di vita della tua stampante e mantiene la testina di stampa in buone condizioni

Extends the life cycle of your printer and keeps the print head in good condition

Consigli d'uso:

Recommendations:

- Posizionare le cartucce di cleaning all'interno della stampante ed eseguire due pulizie della testina. Se la stampante non verrà utilizzata per diverso tempo, effettuare le pulizie della testina prima di lasciarla inutilizzata: in questo modo, la testina di stampa rimarrà sempre umida e non si formeranno coaguli di inchiostro al suo interno (istruzioni sul cambio delle cartucce a pag. 20)

Place the cleaning cartridges inside the printer and clean the print head twice. If the printer will not be used for a long time, clean the print head **before** leaving it unused: in this way, the print head will always remain damp and no ink clots will form inside it (you find the instructions on how to change the cartridges at page 20)

- Dopo il periodo di inutilizzo, effettuare una pulizia della testina con le cartucce di cleaning per sanificare la testina ed eliminare eventuali coaguli all'interno della stessa
After the period of non-use, clean the head with the cleaning cartridges to sanitise it and remove any clots within the head
- Una volta riposizionate le cartucce di inchiostro, prima di stampare, effettuare **almeno due pulizie della testina**
Once the ink cartridges have been repositioned, perform **at least two head cleanings** before printing

Sostituzione del contenitore di manutenzione – Replacing maintenance box

Durante alcuni cicli di stampa, nel contenitore di manutenzione potrebbe accumularsi una piccola quantità di inchiostro. La stampante è stata progettata in modo che la stampa venga arrestata quando la capacità di assorbimento del contenitore di manutenzione raggiunge il limite massimo, al fine di prevenire fuoriuscite di inchiostro dal contenitore.

La necessità e la frequenza di sostituire il tampone variano in base al numero di pagine stampate, al tipo di materiale utilizzato per la stampa e al numero di cicli di pulizia eseguiti dalla stampante. La sostituzione del contenitore non è coperta da garanzia in quanto la necessità di sostituirlo non dipende da un malfunzionamento della macchina.

In some print cycles a very small amount of surplus ink may be collected in the maintenance box. To prevent the leakage from the maintenance box, the printer is designed to stop printing when the absorbing capacity of the maintenance box has reached its limit.

Whether and how often this is required will vary according to the number of pages you print, the type of material that you print and the number of cleaning cycles that the printer performs. The replacement of the container is not covered by the warranty as the need to replace it is not due to a malfunction of the machine.

Sostituire il contenitore di manutenzione quando viene richiesto.

La necessità di sostituire il contenitore di manutenzione viene richiesta sul display LCD o sul monitor del pc, qualora la stampante vi sia collegata.

Replace the maintenance box when you are promoted to do so.

The need to replace the maintenance container is indicated on the LCD display or on the PC monitor if the printer is connected to it.

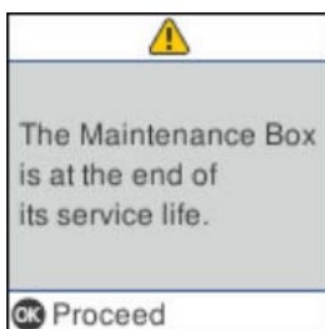

NOTA BENE:

Quando il contenitore di manutenzione è pieno, non è possibile stampare e pulire la testina di stampa fino alla relativa sostituzione.

ATTENTION:

When the maintenance box is full, you cannot print and clean the print head until it is replaced to avoid ink leakage.

1. Rimuovere il nuovo contenitore di manutenzione dalla confezione
Remove the maintenance box from its package
2. Allentare la vite utilizzando un cacciavite a taglio, quindi rimuovere il coperchio
Loosen the screw with a flat-head screwdriver, then remove the cover

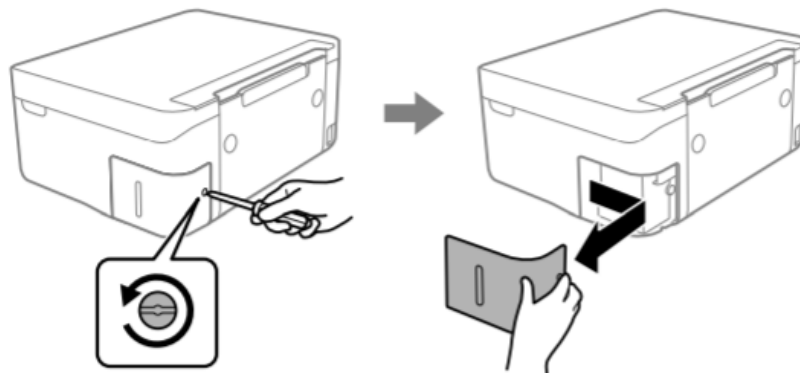

3. Rimuovere il contenitore di manutenzione usato (**ATTENZIONE: non inclinarlo, potrebbe perdere inchiostro**)
Remove the used maintenance box (**ATTENTION: do not incline it, it may leak ink**)

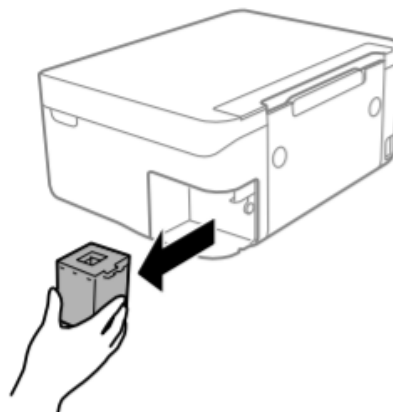

IMPORTANTE:

Non toccare le sezioni mostrate in figura. Ciò può impedire il normale funzionamento ed esporre al rischio di macchiarsi di inchiostro!

IMPORTANT:

Do not touch the sections shown in the illustration. Doing so may prevent normal operations and you may get smeared with ink!

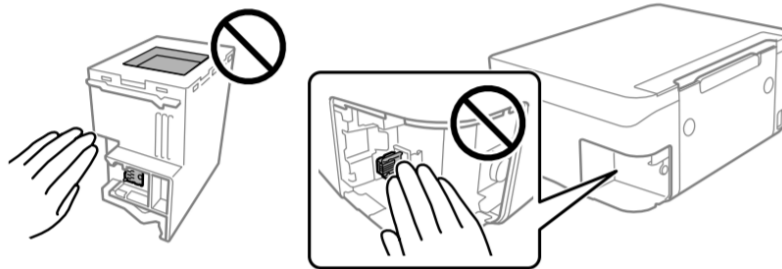

4. Inserire il nuovo contenitore di manutenzione fino in fondo nella stampante. Assicurarsi di aver inserito il contenitore nella direzione corretta
Insert the new maintenance box all the way into the printer. Make sure you insert it in the correct direction

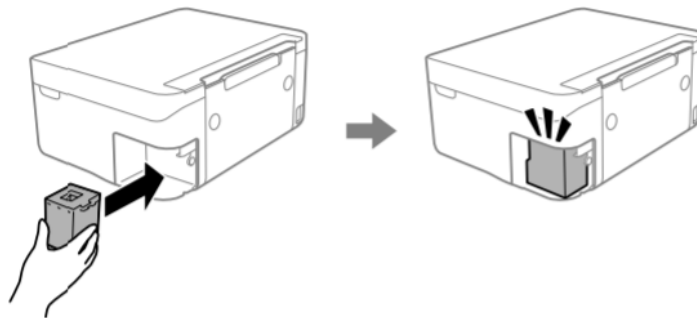

5. Riposizionare il coperchio e avvitarlo
Reattach the cover and screw it on

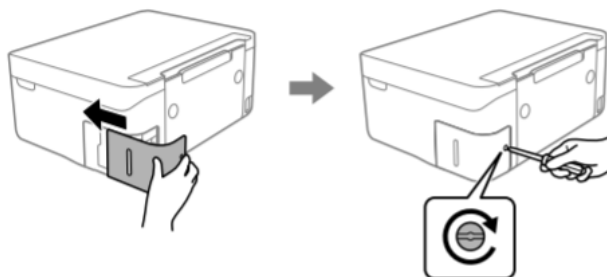

6. Controllare il messaggio sullo schermo della stampante, quindi premere **OK**
Check the message displayed on the printer screen, then press **OK**
7. Per avere supporto durante l'operazione, è possibile contattare il servizio di assistenza
If you need support during the operation, you can contact our Printers Help Desk

Condizioni di utilizzo e conservazione per gli inchiostri e i fogli alimentari – Food ink and medias use and storage conditions

Temperatura di utilizzo: 18-25 °C

Temperature during use: 18-25°C

Temperatura di conservazione: 18-25 °C

Storage temperature: 18-25 °C

Indicazioni generali:

General information:

Non agitare gli inchiostri prima dell'installazione.

L'involucro dei serbatoi dovrà essere conservato per tutta la durata del periodo di utilizzo.

Do not shake ink tank before installation.

The ink tank wrapper should be kept while the cartridge is in use.

Conservare i fogli in un luogo fresco lontano da fonti di calore, nella confezione originale.

Mantenere la scatola chiusa.

Keep the sheets in a in a cool place away from heat sources, in their original box.

Keep the box closed.

Resa delle cartucce – Cartridges performances

Numero medio di copie per kit di cartucce: 65 stampe*

Average number of copies per cartridges kit: 65 printouts*

Contenuto di inchiostro per cartuccia: 10,5 ml**

Ink content per cartridge: 10,5 ml **

*Quantità calcolata su una copertura media del 34,9% in base alla metodologia di test Modecor e alla stampa continua (stampa da PC, carte comuni, qualità alta)

*Quantity calculated on an average coverage of 34.9% based on Modecor test methodology and continuous printing (PC printing, plain papers, high quality)

**Le informazioni sulla quantità di inchiostro (millilitri) è basata sulla quantità di inchiostro inserita nella cartuccia al momento della sua fabbricazione

**The information on the amount of ink (millilitres) is based on the amount of ink inserted into the cartridge when it was manufactured

NOTA BENE: La resa effettiva varia notevolmente in base al contenuto delle pagine stampate e alle pulizie della testina effettuate

PLEASE NOTE: The real performance varies greatly depending on the content of the printed pages and the head cleanings carried out

Parte dell'inchiostro delle cartucce del primo kit è utilizzato per avviare la stampante

Some of the ink from the cartridges in the first kit is used to start the printer



FAQ

Frequent Asked Questions



*Scannerizza il QR Code per guardare
i video tutorial su YouTube*

Scan the QR Code to watch the video
tutorials on YouTube

Codici di errori sul display LCD – Error codes on LCD screen



Sul display LCD viene visualizzato un codice se si verifica un errore o in caso di informazioni importanti per l'utente. Seguire le soluzioni riportate di seguito per risolvere il problema.





A code is displayed on the LCD screen if there is an error or information that requires your attention. Follow the solutions below to solve the problem.

Codice	Situazione	Soluzioni
E-01	Si è verificato un errore della stampante	Aprire l'unità scanner e rimuovere tutta la carta o il materiale protettivo dall'interno della stampante. Spegnerne e riaccendere l'alimentazione
E-02	Errore scanner	Spegnerne e riaccendere l'alimentazione
W-01	Si è verificato un inceppamento carta	Rimuovere la carta dalla stampante e premere il pulsante visualizzato nella parte inferiore del display LCD per annullare l'errore. In alcuni casi, occorre spegnere e riaccendere l'alimentazione
W-12	Le cartucce di inchiostro sono installate in modo errato	Premere a fondo la cartuccia di inchiostro
W-13	La cartuccia di inchiostro visualizzata sul display LCD non è stata riconosciuta	Sostituire la cartuccia di inchiostro. Verificare che non sia vuota o inserita nello slot errato
I-22	Impostare Wi-Fi da Pulsante (WPS)	Premere il tasto sul punto di accesso. Se sul punto di accesso non è presente alcun tasto, aprire la finestra di impostazione sul punto di accesso e quindi fare clic sul pulsante visualizzato nel software
I-23	Impostare Wi-Fi da Codice PIN (WPS)	Immettere il codice PIN visualizzato sul display LCD nel punto di accesso o nel computer entro due minuti
I-31	Impostare Wi-Fi da Conn autom. Wi-Fi	Installare il software sul computer in uso, quindi premere il pulsante OK quando l'impostazione Wi-Fi viene avviata
I-41	Vis auto config carta è disattivato	Se Vis auto config carta è disabilitato, non è possibile utilizzare AirPrint
I-60	Il computer potrebbe non supportare i servizi WSD (Web Services for Devices)	La funzione di scansione su computer (WSD) è disponibile solo per Windows 8.1, Windows 8, Windows 7 o Windows Vista. Assicurarsi che la stampante sia connessa correttamente al computer
Recovery Mode	La stampante è stata avviata in modalità di recupero poiché l'aggiornamento del firmware non è riuscito	Per eseguire un nuovo tentativo di aggiornare il firmware, attenersi alla procedura descritta di seguito: 1. Collegare il computer alla stampante mediante cavo USB (in modalità di recupero non è possibile aggiornare il firmware attraverso una connessione di rete) 2. Per ulteriori istruzioni contattare il servizio di Assistenza

Code	Situation	Solutions
E-01	A printer error has occurred	Open the scanner unit and remove any paper or protective material inside the printer. Turn on the power off and on again
E-02	Ascanner error has occurred	Turn the power off and on again
W-01	A paper jam has occurred	Remove the paper from the printer and press the button displayed on the bottom of the LCD screen and clear the error. In some cases, you need to turn the power off and on again
W-12	Ink cartridges are installed incorrectly	Press the ink cartridge down firmly
W-13	The ink cartridge displayed on the LCD screen has not been recognized	Replace the ink cartridge. Check that the cartridge is not empty, and it is not in the wrong slot
I-22	Set Wi-Fi from the Push Button (WPS)	Push the access point button. If there is no button on the access point, open the access point setting window, and then click the button displayed in the software
I-23	Set Wi-Fi from the PIN Code (WPS)	Enter the PIN code displayed on the LCD screen into the access point or computer within two minutes
I-31	Set Wi-Fi from Wi-Fi Auto Connect	Install the software on your computer, and then press the OK button when Wi-Fi setup starts
I-41	Paper Setup Auto Display is disabled. Some functions cannot be used	If Paper Setup Auto Display is disabled, you cannot use AirPrint
I-60	Your computer may not support WSD (Web Services for Devices)	The scan to computer (WSD) feature is only available for computer running English versions of Windows 10, Windows 8.1, Windows 8, Windows 7 or Windows Vista. Make sure that the printer is correctly connected to the computer
Recovery Mode	The printer has started in recovery mode because the firmware update failed	Follow the steps below to try to update firmware again: 1. Connect the computer and the printer with a USB cable (during recovery mode, you cannot update the firmware over a network connection) 2. Contact our Help Desk for further instructions

Problemi di alimentazione e del pannello di controllo

4. La stampante non si accende:
Printer does not turn on
 - a. Verificare che il cavo di alimentazione sia collegato saldamente
Make sure the power cord is securely plugged in
 - b. Tenere premuto il pulsante  più a lungo
Hold down the  button for a little longer

5. La stampante non si spegne:
Printer does not turn off
 - a. Tenere premuto il pulsante  più a lungo. Se risulta comunque impossibile spegnere la stampante, scollegare il cavo di alimentazione. Per evitare che la testina di stampa si secchi, riaccendere la stampante e spegnerla mediante il pulsante 
Hold down the  button for a little longer. If you still cannot turn the printer off, unplug the power cord. To prevent the print head from drying out, turn the printer back on and turn it off by pressing the 

6. La stampante si spegne automaticamente:
Printer turns off automatically
 - a. Seleziona **Imp. di spegn.** in **Impostazioni** e disabilitare **Spegni se inattivo e Spegni se disconnesso**
Select **Power off settings** in **Settings** and then disable the **Power off if inactive and Power off if disconnected** settings
 - b. Disabilitare l'impostazione **Timer di spegnimento** in **Impostazioni**
Disable the **Power off timer** setting in **Settings**

Impossibile stampare da un computer – Cannot print from a computer

7. Collegare saldamente il cavo USB alla stampante e al computer
Connect the USB cable securely to the printer and the computer

8. Se si utilizza un hub USB, provare a collegare la stampante direttamente al computer
If you are using a USB hub, try to connect the printer directly to the computer

9. Se non è possibile riconoscere il cavo USB, utilizzare una porta diversa o sostituire il cavo USB
If the printer cannot be recognized, change the port or change the USB cable

10. Se non è possibile stampare tramite una connessione USB, provare quanto segue:
If the printer cannot print using a USB connection, try the following
 - a. Disconnettere il cavo USB dal computer. Fare clic con il tasto destro del mouse sull'icona della stampante visualizzata sul computer, quindi selezionare **Rimuovi dispositivo**. Quindi collegare il cavo USB al computer e fare una prova di stampa.
Disconnect the USB cable from the computer. Right-click on the printer icon displayed on the computer and then select Remove Device. Next, connect the USB cable to the computer and try a test print

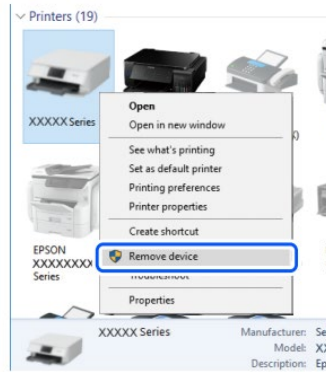

- b. Configurare nuovamente la connessione USB attenendosi alla procedura riportata su questo manuale, relativamente alla connessione da computer
 Re-set the USB connection by following the steps in this manual for changing the connection method to a computer. See the related information in this manual, in the section Computer connections

Messaggi di errore delle cartucce – Cartridges-related errors

11. Rilevata cartuccia di inchiostro non originale:

Non-original ink detected

- Comparirà il messaggio **“Si desidera continuare ad usare questo inchiostro?”**.
 Selezionare SI per continuare
 The message **“Do you wish to continue using this ink?”** will appear. Press YES to continue

12. Cartuccia non riconosciuta

Ink cartridge non recognized

- Premere **OK** per procedere e rimuovere la cartuccia non funzionante.
 Press **OK** to proceed and remove the faulty cartridge
- Inserire la nuova cartuccia (**ATTENZIONE: rimuovere la linguetta gialla!**)
 Insert the new cartridge (**ATTENTION: remove the yellow strip!**)

Perché è comparso questo messaggio di errore?

Why did this message appear?

- Se la cartuccia è già stata utilizzata, potrebbe essere vuota!
 If the cartridge has already been used, it could be empty
- Se la cartuccia è stata appena inserita per la prima volta, potrebbe essere rovinata.
 Contatta il servizio di assistenza per avere maggiori informazioni
 If the cartridge has just been inserted for the first time, it may be damaged. Please contact our Printers Help Desk for more information
- Se il problema persiste anche con la nuova cartuccia, verificare che tutti i contatti negli slot delle cartucce siano intatti
 If the problem persists even with the new cartridge, check that all contacts in the cartridge slots are intact



Rimozione dei fogli inceppati – Removing jammed sheets

Rimuovere i fogli inceppati dal vassoio posteriore, poi spruzzare aria compressa per rimuovere eventuali residui di foglio alimentare

Remove the jammed sheet from the rear tray, then spray compressed air to remove any food sheet fragment or residue

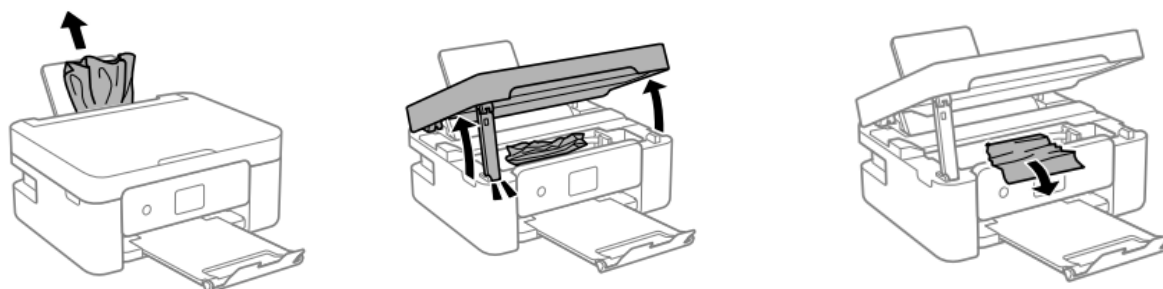

ATTENZIONE: Non toccare il cavo piatto bianco né la pellicola semitrasparente all'interno della stampante, onde evitare il malfunzionamento della stessa.

ATTENTION: Do not touch the white flat cable or translucent film inside the printer. Doing so may cause a malfunction

Per un corretto funzionamento della macchina:

For a proper use of the machine:

- Caricare il foglio nella direzione corretta e allineare le guide laterali ai bordi dei fogli
Load the sheet in the correct direction and align the side guides with the edges of the sheets
- Se sono stati caricati più fogli, rimuoverli e caricarli uno alla volta
If multiple sheets are loaded, remove them, and load them one at a time

Il foglio non viene preso correttamente – The sheet is not feeded correctly

- Pulire il rullo grigio che si trova nel vassoio posteriore della stampante con il pennellino in dotazione con la stampante. Inumidirlo prima di utilizzarlo
Clean the grey roller located in the rear tray of the printer with the brush supplied with the printer. Moisten it before using it

- Per una pulizia più profonda, lanciare una copia per permettere al rullo di girare e mantenere il pennello su di esso, in modo da rimuovere ogni residuo di foglio alimentare
For deeper cleaning, run a copy to allow the roller to turn and hold the brush on it to remove any residue of food paper

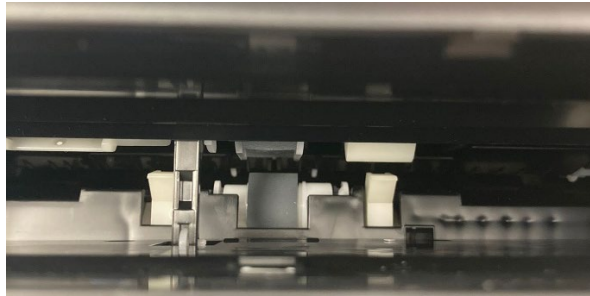

- Pulire il percorso della carta con il pennello in dotazione con la stampante. Inumidirlo prima dell'utilizzo
Clean the paper path with the brush supplied with the printer. Moisten it before use
- Per una pulizia più profonda, lanciare una copia per permettere ai rulli di girare e mantenere il pennello su di essi, in modo da rimuovere ogni residuo di foglio alimentare
For deeper cleaning, throw a copy to allow the rollers to spin and keep the brush on them to remove any residue of food foil

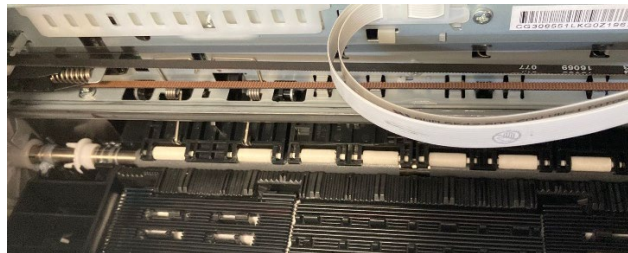

- Prima di conservare il pennello, pulirlo con acqua per poter eliminare tracce di inchiostro e, una volta asciutto, riporlo nell'apposita bustina, lontano da polveri e umidità
Before you store the brush, clean it with water to remove traces of ink and, once dry, store it in the brush bag, away from dust and humidity

Problemi nelle stampe – Printouts problems

- La stampa è macchiata o manca colore:
Printout is scuffed or color is missing
 - Se non si è utilizzata la stampante per un lungo periodo di tempo, gli ugelli della testina di stampa potrebbero essere ostruiti e potrebbero non essere scaricate gocce di inchiostro. Eseguire un controllo degli ugelli e una pulizia della testina
If you have not used the printer for a long time, the print head nozzles may be clogged, and ink drops may not be discharged. Perform a nozzle test and a print head cleaning
 - Utilizzare il kit di pulizia per un lavaggio più profondo e veloce
Use the cleaning kit for a deeper, faster flush

- **Compaiono bande o colori inattesi**
Banding or unexpected colors appear

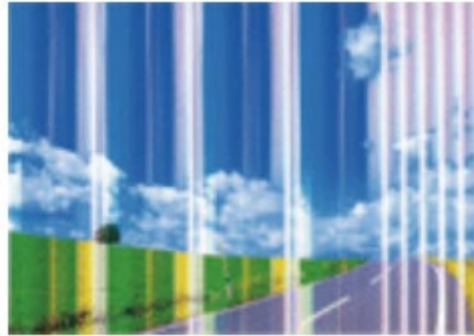

- Gli ugelli della testina di stampa potrebbero essere ostruiti. Effettuare un **Controllo Ugelli** per verificarlo. Poi effettuare una **pulizia della testina**
The print head nozzles may be clogged. Perform a **Nozzle Check**, then a **Print Head Cleaning**
- Controllare che la qualità di stampa sia impostata su **Alto/Migliore**
Check if the print quality is set on **High/Best**

- **Appaiono strisce colorate a intervalli di circa 2.5 cm**
Colored banding appears at intervals of approximately 2.5cm

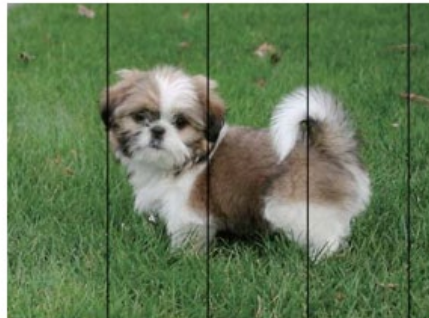

- Controllare che la qualità di stampa sia impostata su **Alto/Migliore**
Check if the print quality is set on **High/Best**
- Effettuare un allineamento della testina dalle impostazioni
Align the print head from settings

- **Stampe sfocate, strisce verticali o allineamento difettoso**
Blurry prints, vertical banding, or misalignment



- Allineare la testina di stampa effettuando un allineamento dalle impostazioni
Align the print head from settings

Macchie sulla stampa – Spots on the printouts

- Controllare che la foto sia stata stampata con **almeno 1cm** di margine dai bordi
Check that the photo has been printed with **at least 1cm** margin from the edges



- Quando appaiono delle strisce orizzontali oppure la parte superiore o inferiore del foglio è macchiato, controllare che il foglio sia piatto e posizionato correttamente nel vassoio posteriore. Pulire con un panno asciutto la base della stampante
When horizontal banding appears or the top or bottom of the sheet is smeared, check if the sheet is plain and correctly placed in the rear tray. Clean the base of the printer with a dry cloth

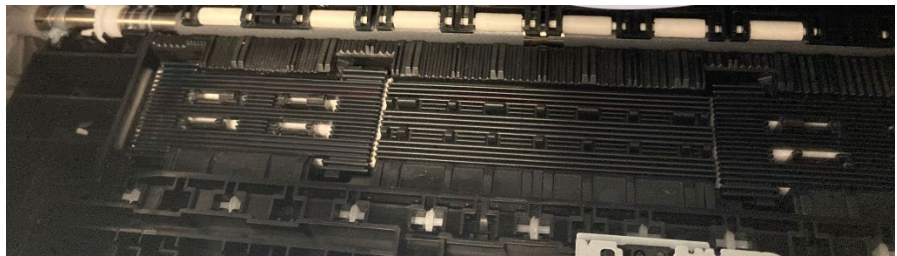

- Quando appaiono delle strisce verticali oppure il foglio è macchiato, pulire il percorso della carta con il pennello in dotazione con la stampante. Inumidirlo prima dell'utilizzo
When vertical banding appears or the sheet is smeared, clean the paper path with the brush supplied with the printer. Moisten it before use

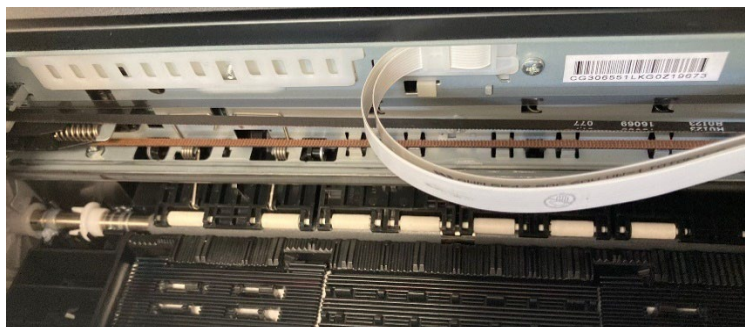

- Prima di conservare il pennello, pulirlo con acqua per poter eliminare tracce di inchiostro e, una volta asciutto, riporlo nell'apposita bustina, lontano da polveri e umidità
Before you store the brush, clean it with water to remove traces of ink and, once dry, store it in the brush bag, away from dust and humidity

Posizione, dimensioni o margini della stampa errati – The position, size or margins of the printout are incorrect

- Caricare il foglio nella direzione corretta e allineare le guide laterali ai bordi dei fogli
Load the sheet in the correct direction, and slide the edge guides against the edges of the paper
- Controllare che il vetro dello scanner sia pulito e non ci siano macchie o polvere. Pulirlo con un panno asciutto, pulito e morbido
Check the scanner glass is clean and free from stains or dust. Clean it with a dry, clean, soft cloth
- Controllare che le impostazioni di **Zoom** siano impostate come desiderato
Check that the **Zoom** settings are set as desired





FASCICOLO CERTIFICAZIONI CERTIFICATION BOOKLET

Garanzia di alimentarietà – Foodsafe Guarantee and Certification

Premessa:

La stampante alimentare Decojet A4 Elite 2.0 è stata pensata al fine di dare la massima garanzia di alimentarietà.

Il fascicolo contiene la documentazione riguardante la certificazione all'esclusivo uso alimentare di Decojet A4 Elite 2.0, stampante multifunzione commercializzata da Modacor Italiana S.r.l. Tale stampante è equipaggiata di cartucce contenenti inchiostri alimentari a base acquosa o idroalcolica.

Alcune parti della stampante possono entrare in diretto contatto con i supporti alimentari utilizzati e le testine con gli inchiostri. Per questo motivo è stata valutata l'idoneità dei materiali costituenti la macchina e le testine al contatto con "alimenti" secondo le normative europee che disciplinano i materiali destinati a venire in contatto con le sostanze alimentari.

Allegati:

- Dichiarazione Alimentarietà Stampante Decojet A4 Elite 2.0;
- Certificazione CE della stampante;
- Cartucce: fare riferimento alle singole schede tecniche dei codici 30520, 30521, 30522, 30523, 30524.

Premise:

The Decojet A4 Elite 2.0 was conceived in order to provide the maximum food safety guarantees.

This booklet contains the documentation regarding the certification for exclusive alimentary use of the Decojet A4 Elite 2.0, multifunction printer commercialized by Modacor Italiana S.r.l. This printer is equipped with cartridges containing alimentary water-based inks or hydro alcoholic solution.

Some of the printer parts may come in direct contact with the alimentary print supports and the printer heads with the inks. For this reason we have carefully evaluated the suitability of the machine parts and the printer heads that may come into direct contact with "foodstuffs" according to the European laws that govern materials destined to come into contact with alimentary substances.

This booklet contains the documentation necessary to be supplied in case of verification by the Sanitary Authorities.

Attachments:

- Food Safety Declaration Decojet A4 printer Elite 2.0;
- CE Certification for the printer;
- Cartridges: refer to the specific technical data sheets for the codes 30520, 30521, 30522, 30523, 30524.

Massimiliano Riccò
Pastry Operation Manager

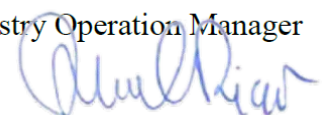

MODECOR ITALIANA SRL, con sede legale a Cuvio – 21030 – Via Gino Maggi, 2 – Cod. Fis. E Partita IVA 003911400962

Dichiara

che il prodotto

Categoria Generale: **Apparecchiatura elettronica**
Tipo di Apparecchiatura: **Stampante ad inchiostro Alimentare di Supporti edibili**
Nome Modello: **Epson XP 3200**
Nome Commerciale: **Decojet A4 Elite 2.0 (cod. 30419)**

- E' stato testato per l'accertamento dell'idoneità al contatto con alimenti;
- E' stato testato secondo le metodologie indicate dalle normative sotto elencate;
- E' stato necessario effettuare test di migrazione globale, poiché il produttore dell'apparecchiatura elettronica in oggetto non fornisce indicazioni specifiche dei materiali
- I risultati dei test di migrazione globale a cui è stato sottoposto non mostrano incompatibilità alle normative sottoelencate

Regolamenti Europei

04/1935/CEE, 06/2023/CEE, 08/282/, 11/10/CEE (ultimo aggiornamento Reg. 1245/2020) e ss.mm.ii.

Normativa Italiana

D.P.R. 82/777, D.M. 21.03.1973 (ultimo aggiornamento D.M. 04.04.1985), D.L. 108/92, e ss.mm.ii.

MODECOR ITALIANA SRL, registered office at Cuvio – 21030 – Via Gino Maggi, 2 – Tax code number and Vat ID IT003911400962

Declares

that the product

General Category: **Electronic Device**
Type of Device: **Alimentary Inkjet Printer for Edible Support**
Model Name: **Epson XP 3200**
Commercial Name: **Decojet A4 Elite 2.0 (cod. 30419)**

- Has been tested for suitability for contact with foodstuff on behalf of Modecor;
- Has been tested according to the methods indicated in norms listed below;
- It has been necessary to do tests for global migration, because the producer of electronic device stated above does not supply specific indications for the parts and materials;
- The results of the global migration tests performer on the printer do not show incompatibility to the norms listed below.

Regolamenti Europei

04/1935/CEE, 06/2023/CEE, 08/282/, 11/10/CEE (last update Reg. 1245/2020) e ss.mm.ii.

Italian Norms

D.P.R. 82/777, D.M. 21.03.1973 (last update D.M. 04.04.1985), D.L. 108/92, e ss.mm.ii.

DECLARATION of CONFORMITY
DÉCLARATION DE CONFORMITÉ

Manufacturer / <i>Fabriguant</i> :	SEIKO EPSON CORPORATION		
Address / <i>Adresse</i> :	3-5, Owa 3-chome, Suwa-shi Nagano-ken 392-8502 Japan	Telephone / <i>Téléphone</i> :	81-266-52-3131
		Fax / <i>Fax</i> :	81-266-52-8409
Representative / <i>Représentant</i> :	Epson Europe B.V.		
Address / <i>Adresse</i> :	Atlas Arena, Asia Building, Hoogoorddreef 5, 1101 BA Amsterdam Zuidoost The Netherlands	Telephone / <i>Téléphone</i> :	31-20-314-5000

Declares under our sole responsibility that the product:
La présente déclaration est établie sous la seule responsabilité du producteur:

Brand Name / *Nom de la marque* : EPSON
Product Name / *Nom du produit* : Multifunction Printer
Model / *Model* : C637A (XP-3200, X-3205 series)
For more details, please refer to the product description
Pour plus de détails, merci de vous référer à la description du produit

Options :

Product Name / <i>Nom du produit</i>	Model / <i>Model</i>
Ink Cartridge	T10G1, T10G2, T10G3, T10G4, T10H1, T10H2, T10H3, T10H4
Maintenance Box	C9344

Conforms to the following Directive(s) and Norm(s) : / *Conforme selon les Directives et Normes suivantes :*

Directive 2014/53/EU:
EN 300 328 V2.2.2
EN 301 489-1 V2.2.3
EN 301 489-17 V3.2.4
EN 50566 (2017)
EN 62368-1 (2014)
EN 62311 (2008)
EN 55032 (2015) + A11 (2020), Class B
EN 55035 (2017) + A11 (2020)
EN 61000-3-2 (2014)
EN 61000-3-3 (2013)

Directive 2009/125/EC:
Commission Regulation (EC) No 1275/2008

Directive 2011/65/EU:
EN IEC 63000 (2018)

The year in which the CE marking was affixed, is 2022. / *L'année où le marquage CE a été apposé, est 2022.*

21st July 2022
Nagano-ken, Japan

不下守郎

Sakao Kinoshita

General Manager of
P QUALITY ASSURANCE DEPARTMENT.
SEIKO EPSON CORPORATION.

BC637A - E00 - DoC

Declared based on "Technical Data File, 21st July 2022."
Déclaration basée sur le "Technical Data File, 21st July 2022."

Model : C637A

Normativa sulle macchine alimentari – Food printer legislations

A tutti i clienti utilizzatori delle stampanti alimentari Modecor

La stampante alimentare, quale strumento, i cui componenti (rulli di trascinamento in particolare), vengono a contatto con alimenti, (fogli di cialda, pasta di zucchero ecc.), e le cartucce che contengono inchiostri alimentari sono state sottoposte a test di laboratorio volti a garantire la sicurezza del consumatore in tema di migrazione dei componenti verso l'alimento.

Non vi è una specifica normativa europea per le stampanti alimentari o le cartucce, ma ci sono dei regolamenti europei che riguardano le macchine in quanto tali e i materiali idonei al contatto con gli alimenti a cui ci si deve attenere.

Modecor, al fine di prevenire qualsiasi controversia con organi di controllo e per la tutela del consumatore, da sempre ha adeguato e rispettato le normative seguenti che per Vs conoscenza richiamiamo di seguito:

DIRETTIVA 2006/42/CE - DIRETTIVA MACCHINE – ART. 21.1 MACCHINE ALIMENTARI E MACCHINE PER PRODOTTI COSMETICI O FARMACEUTICI

Considerazioni generali

Le **macchine** destinate ad essere utilizzate **per prodotti alimentari** o per prodotti cosmetici o farmaceutici devono essere progettate e **costruite in modo da evitare qualsiasi rischio di infezione, di malattia** e di contagio.

Art. 1.7.3 Marcatura delle macchine

Ogni macchina deve recare, in modo leggibile e indelebile, almeno le seguenti indicazioni:

- nome del fabbricante
- la marcatura CE
- designazione della serie o del tipo
- eventualmente, numero di serie

() Regolamento quadro 1935/2004 MATERIALI E OGGETTI DESTINATI A VENIRE A CONTATTO CON I PRODOTTI ALIMENTARI ARTICOLO 3 (regolamento CE 1935/2004)**

Requisiti generali

1. I materiali e gli oggetti, compresi i materiali e gli oggetti attivi e intelligenti, devono essere prodotti conformemente alle buone pratiche di fabbricazione affinché, in condizioni d'impiego normali o prevedibili, essi non trasferiscano ai prodotti alimentari componenti in quantità tale da:

- a) costituire un pericolo per la salute umana;
- b) comportare una modifica inaccettabile della composizione dei prodotti alimentari;
- o
- c) comportare un deterioramento delle loro caratteristiche organolettiche.

2. L'etichettatura, la pubblicità e la presentazione di un materiale o di un oggetto non deve fuorviare i consumatori.

(*) REGOLAMENTO (UE) N. 10/2011 riguardante i materiali e gli oggetti di materia plastica destinati a venire a contatto con i prodotti alimentari**

ARTICOLO 4

Immissione sul mercato di materiali e oggetti di materia plastica

I materiali e gli oggetti di materia plastica possono essere immessi sul mercato solamente se sono:

- a) conformi ai requisiti pertinenti di cui all'articolo 3 del regolamento (CE) n. 1935/2004 nelle condizioni d'uso previste e prevedibili;
- b) conformi ai requisiti in materia di etichettatura di cui all'articolo 15 del regolamento (CE) n. 1935/2004;
- c) conformi ai requisiti in materia di rintracciabilità di cui all'articolo 17 del regolamento (CE) n. 1935/2004;
- d) fabbricati conformemente alle buone pratiche di fabbricazione definite nel regolamento (CE) n. 2023/2006 della Commissione; nonché
- e) conformi ai requisiti di dichiarazione e composizione di cui ai capi II, III, e IV del presente regolamento.

I materiali componenti la stampante e le cartucce destinati a venire a contatto con sostanze alimentari sono stati sottoposti a test di migrazione globale e sono risultati conformi ai limiti stabiliti dall'articolo 12 comma 1 del regolamento (UE) N. 10/2011.

ARTICOLO 12

Limite di migrazione globale

1. I materiali e gli oggetti di materia plastica non devono cedere i loro costituenti ai simulanti alimentari in quantità superiori a 10 mg di costituenti totali ceduti per dm² di superficie a contatto con i prodotti alimentari (mg/dm²).

To all customers using Modecor food printers

Food printers, as an equipment whose components (drive rollers in particular) come into contact with edible products (wafer sheets, sugar paste, etc.), and cartridges containing food inks, have been subjected to laboratory tests to guarantee consumer safety in terms of migration of the components to food.

There is no specific European legislation for food printers or cartridges, but there are European regulations concerning food contact machines and food contact materials that must be complied with. Modecor, in order to prevent any controversy with control organs and for the protection of the consumer, has always adapted and respected the following regulations that for your knowledge we recall below:

DIRECTIVE 2006/42/CE - MACHINERY DIRECTIVE -

ART. 21.1 FOOD MACHINERY AND MACHINERY FOR COSMETIC OR PHARMACEUTICAL PRODUCTS

General considerations

Machinery intended for use with edible products, or cosmetic or pharmaceutical products must be designed and constructed to avoid any risk of infection, sickness or contamination.

Art. 1.7.3 Marking of machinery

Each machine must bear, legibly and indelibly, at least the following particulars

- name of manufacturer
- the CE marking
- designation of series or type
- where appropriate, the serial number

() Framework Regulation 1935/2004 MATERIALS AND OBJECTS INTENDED TO COMBAT FOOD PRODUCTS**

ARTICLE 3 (EC Regulation 1935/2004)

General requirements

1. Materials and articles, including active and intelligent materials and articles, shall be manufactured in compliance with good manufacturing practice so that, under normal or foreseeable conditions of use, they do not transfer their constituents to food in quantities which could:

- (a) constitute a danger to human health;
 - (b) bring about an unacceptable change in the composition of the edible product; or
 - (b) bring about an unacceptable change in the composition of the food;
- or
- (b) bring about an unacceptable change in the composition of the food; or organoleptic characteristics.

2. The labelling, advertising and presentation of a material or article shall not mislead consumers.

(*) REGULATION (EU) No 10/2011 on plastic materials and articles intended to come into contact with food**

ARTICLE 4

Placing on the market of plastic materials and articles

Plastic materials and articles may be placed on the market only if they

- (a) in compliance with the relevant requirements set out in Article 3 of Regulation (EC) No 1935/2004 under the intended and foreseeable conditions of use;
- (b) comply with the labelling requirements laid down in Article 15 of Regulation (EC) No 1935/2004;
- (c) comply with the traceability requirements laid down in Article 17 of Regulation (EC) No 1935/2004;
- (d) manufactured in accordance with good manufacturing practice as defined in Commission Regulation (EC) No 2023/2006; and
- (e) comply with the declaration and composition requirements set out in Chapters II, III and IV of this Regulation.

The materials constituting the printer and the cartridges intended to come into contact with edible products have been tested for overall migration and found to comply with the limits set out in Article 12 paragraph 1 of Regulation (EU) No 10/2011.

ARTICLE 12

Overall migration limit

1. Plastic materials and articles shall not release their constituents to food simulants in quantities exceeding 10 mg of total constituents released per dm² of food contact surface (mg/dm²).



CONDIZIONI DI GARANZIA WARRANTY CONDITIONS

1. La durata della garanzia del prodotto Decojet A4 Elite 2.0 è di **12 (dodici) mesi** dalla data di consegna del prodotto risultante dal documento fiscale d'acquisto, fermo restando, ai sensi dell'art. 1495 c.c., la decadenza del diritto alla garanzia dell'acquirente nel caso di mancata denuncia del difetto entro **15 (quindici) giorni solari** dalla scoperta; la copia del documento fiscale di acquisto dovrà essere esibita/rilasciata al momento della richiesta di intervento in garanzia. La garanzia non potrà essere in alcun modo azionata in mancanza totale o parziale di tale documentazione.
La garanzia sarà attivata nel caso in cui, tramite l'assistenza dell'operatore help desk, non si trovasse soluzione al problema. Sarà cura dell'operatore fornire le istruzioni necessarie al Cliente per il rientro del prodotto presso i centri di riparazione.
2. Il venditore garantisce l'integrità e la funzionalità dei prodotti al momento della consegna e la garanzia copre solo il prodotto che sia stato propriamente installato ed utilizzato. Per garanzia si intende esclusivamente la riparazione o sostituzione gratuita delle componenti riconosciute affette da vizi di progettazione, fabbricazione e costruzione, ovvero nel ripristino della conformità originaria del prodotto o la sua sostituzione con prodotto uguale o equivalente per funzionalità (se uguale non disponibile) laddove la riparazione non possa garantire il ripristino del prodotto originario.
3. La garanzia non si applica in caso di danni provocati da un uso negligente, imprudente, oltre che da incuria, uso o installazione non conformi alle istruzioni fornite, manomissioni del prodotto o del sigillo di garanzia, ove presente. Inoltre, la garanzia non copre:
 - i vizi o difetti cagionati da altri eventi al di fuori della sfera di controllo del venditore oppure determinati da forza maggiore o caso fortuito (ad es: terremoto, maremoto, trombe d'aria, inondazioni, allagamenti, temporali di forte entità, tumulti, guerra civile, conflitti internazionali);
 - il deterioramento del prodotto dovuto a normale usura, i difetti causati da un uso improprio del prodotto (ad es. i difetti causati da oggetti acuminati quali cacciaviti, pinze, punteruoli, coltelli oppure causati da deformazioni, da pressione, da cadute e da urti);
 - i vizi o difetti presunti tali, causati dall'uso o collegamento del prodotto con qualsivoglia prodotto, accessorio, consumabile, software e/o servizio non originale, intendendosi per non originale, qualsiasi prodotto non fabbricato o fornito da Moddecor o da un uso del prodotto diverso da quello per cui il prodotto medesimo è stato realizzato;
 - i vizi o difetti determinati dall'apertura, modifica o riparazione del prodotto da parte di soggetti diversi dai centri di assistenza tecnica autorizzati ovvero in caso di riparazioni effettuate facendo uso di parti di ricambio non originali e/o manomissioni, e nel caso in cui il numero di serie del prodotto, il codice della data di fabbricazione dell'accessorio siano stati abrasati, cancellati, alterati o risultino parzialmente o totalmente illeggibili;
 - i vizi o difetti generati e/o determinati dall'esposizione del prodotto all'acqua oppure a fonti di calore e/o di energia termica, eolica, solare, magnetica (ad es. lunga esposizione a raggi solari, termosifoni, caloriferi, stufe elettriche e/o a gas, forni a microonde, campi elettrostatici e/o elettromagnetici) oppure a fonti di vapore o

umidità, oppure difetti determinati dall'utilizzo dello stesso in condizioni ambientali o termiche estreme oppure nel caso di corrosione, di ossidazione, di infiltrazione di sostanze organiche di qualsivoglia natura oppure di cibi o di liquidi nel prodotto oppure di azione di agenti o prodotti chimici (ad es: alcool, detersivi e/o detergenti di qualsivoglia natura e/o tipo).

4. Sono esclusi dalla garanzia i materiali di consumo, il software e gli accessori forniti unitamente al prodotto. In particolare, la garanzia non comprende assistenza software e sistemistiche.
5. Qualsiasi spedizione di un prodotto riguardante la riparazione e/o sostituzione e/o verifica, presso i centri di riparazione, dovrà essere effettuata utilizzando l'imballo originale del prodotto stesso onde evitare danni dovuti al trasporto. Saranno addebitati al Cliente i costi di ripristino nel caso di danni al prodotto dovuti al trasporto con imballo non idoneo.
6. La riparazione e/o sostituzione in garanzia del prodotto avverranno nei limiti di tempo compatibili con le esigenze organizzative di Modecor che, in ogni caso, s'impegna ad effettuare tali attività entro 20 giorni lavorativi dalla data di ricezione del prodotto, in modo da limitare il più possibile ogni eventuale pregiudizio all'acquirente. Le riparazioni effettuate in garanzia non daranno comunque luogo a prolungamenti o rinnovi della stessa. Le parti sostituite in garanzia verranno trattenute da Modecor che ne acquisterà altresì la proprietà.
7. Allo scadere del periodo di garanzia o al verificarsi di una delle cause che comportano la decadenza della garanzia stessa, gli interventi di assistenza verranno effettuati con addebito del costo per la riparazione a carico del Cliente. Il costo per la riparazione comprende un importo fisso (c.d. costo di intervento) per gestione e ispezione della problematica del prodotto da parte del reparto assistenza pari a Euro 23, oltre al costo della riparazione e manodopera il cui prezzo complessivo sarà comunicato per mezzo di un preventivo di spesa e si procederà alla riparazione solo su esplicito assenso del Cliente.
In caso di non accettazione del preventivo di spesa da parte del Cliente, sarà addebitato al Cliente il solo importo fisso di intervento e deciso l'eventuale restituzione del prodotto al Cliente con i relativi costi di trasporto a suo carico o il suo smaltimento. Il costo fisso di intervento sarà addebitato al Cliente nel caso vengano riscontrate anomalie riferibili al suddetto punto 3.
8. Modecor garantisce i servizi di riparazione e supporto del prodotto per i 4 (quattro) anni successivi alla vendita. Superato tale termine l'assistenza e le riparazioni sono garantite sulla base della disponibilità di parti di ricambio sul mercato e dell'effettivo stato di utilizzo del prodotto.
9. Nei limiti previsti dalla legge applicabile, Modecor declina ogni responsabilità per perdite, danni o alterazione di dati, perdita di profitti, perdite causate dall'utilizzo del prodotto o dalla sua funzionalità, perdita di affari, perdite di contratti, perdita di ricavi, perdita di presunti risparmi, perdite per incremento di costi o di spese, o per qualsivoglia perdita o danno

indiretto, speciale o consequenziale. Nei limiti previsti dalla legge applicabile, la responsabilità di Modacor sarà limitata al valore di acquisto del prodotto. Non è riconosciuto alcun risarcimento per il periodo di inattività del prodotto guasto.

10. Le presenti Condizioni Generali di Garanzia sono regolate dalla legge italiana.
11. Per qualsiasi controversia dovesse sorgere in merito all'interpretazione, esecuzione o risoluzione delle presenti Condizioni Generali di Garanzia sarà competente il Foro di Varese (VA-Italy).



Per qualsiasi informazione sull'assistenza tecnica e sull'attivazione della garanzia, il Cliente potrà direttamente contattare l'help desk del Paese di riferimento, come riportato nella seguente tabella:

ASSISTENZA STAMPANTI		
Paese	Telefono	Orari
Italia	800148616	lun - ven 9.30-12.30 14.30-17.30
Francia	0800908501	lun - ven 9.30-12.30 14.30-17.30
Spagna	900838111	lun - ven 9.30-12.30 14.30-17.30

Per tutti gli altri paesi contattare il vostro distributore di riferimento o inviare una mail a:
service@decojet.it.

1. The warranty period of the Decojet A4 Elite 2.0 product is **12 (twelve) months** from the date of delivery of the product as indicated in the fiscal document of purchase. According to art. 1495 c.c., the purchaser's right to warranty ceases if the defect is not reported **within 15 (fifteen) calendar days** from its discovery; the copy of the fiscal document of purchase shall be shown/released when the intervention under warranty is requested.
The warranty shall not be activated in any ways in the total or partial absence of such documentation.
The warranty will be activated if no solution to the problem is found through the assistance of the help desk operator. The operator shall be responsible for providing the necessary instructions to the Customer for returning the product to the repair centres.
2. The seller guarantees the integrity and functionality of the products at the time of delivery and the warranty only covers the product that has been properly installed and used. The warranty

only covers the reparation or replacement, free of charge, of components acknowledged to be affected by design, manufacturing or construction defects, or the restoration of the original conformity of the product or its replacement with a product of equal or equivalent functionality (if the same model is unavailable) where the reparation cannot guarantee the restoration of the original product.

3. The warranty does not apply in case of damage caused by negligent or careless use, as well as carelessness, use or installation not in accordance with the instructions provided, manipulation of the product or the warranty seal. Furthermore, the warranty does not cover:
 - defects or faults caused by other events beyond the seller's control or caused by force majeure or fortuitous events (e.g. earthquake, tidal wave, whirlwind, flooding, severe storms, riots, civil war, international conflicts);
 - deterioration of the product due to normal wear and tear, defects caused by improper use of the product (e.g. defects caused by sharp objects such as screwdrivers, pliers, awls, knives or caused by deformation, pressure, falls and impacts);
 - defects or faults presumed to be such, caused by the use or connection of the product with any product, accessory, consumable, software and/or service which is not original, any product not manufactured or supplied by Modecor or by a use of the product other than that for which the product was made;
 - defects or faults caused by opening, modification or repair of the product by persons other than authorised technical assistance centres, or in case of repairs made using non-original spare parts and/or tampering, and in case the serial number of the product, the code of the date of manufacture of the accessory have been abraded, erased, altered or are partially or totally illegible;
 - defects or faults generated and/or caused by exposure of the product to water or to sources of heat and/or thermal, wind, solar or magnetic energy (e.g. long exposure to sunlight, thermosensors, etc.). defects generated and/or caused by exposure of the product to water or to sources of heat and/or thermal, wind, solar or magnetic energy (e.g. long exposure to sunlight, radiators, heaters, electric and/or gas stoves, microwave ovens, electrostatic and/or electromagnetic fields) or to sources of steam or moisture, or defects caused by use of the product in extreme environmental or thermal conditions or in the event of corrosion, oxidation, infiltration of organic substances of any kind or of food or liquids into the product or the action of chemical agents or products (e.g. alcohol, detergents and/or cleaners of any kind and/or type).
4. The warranty does not cover consumables, software and accessories supplied with the product. In particular, the warranty does not cover software and system support.
5. Any shipment of a product for repair and/or replacement and/or verification, to the repair centres, must be made using the original packaging of the product itself in order to avoid damage due to transport. The Customer shall be charged with the costs of restoration in the event of damage to the product due to transport in unsuitable packaging.

6. The repair and/or replacement under warranty of the product will be carried out within the time limits compatible with the organizational needs of Modecor, which, in any case, undertakes to carry out these activities within 20 working days from the date of receipt of the product, in order to limit as much as possible any possible prejudice to the buyer. Repairs carried out under warranty will not give rise to any extension or renewal of the same.
The parts replaced under warranty will be retained by Modecor, which will also acquire ownership.

7. Upon expiration of the warranty period or upon the occurrence of one of the causes that leads to the forfeiture of the warranty itself, service interventions shall be carried out with the cost of repair charged to the Customer. The cost of the repair includes a fixed amount (so-called intervention cost) for the management and inspection of the faulty product by the service department equal to Euro 23, in addition to the cost of the repair and labour, the total price of which will be communicated by means of quotation and the repair will be carried out only with the explicit consent of the Customer.
If the Customer does not accept the quotation, the Customer shall only be charged the fixed cost of the repair and shall decide whether to return the product to the Customer with the relative transport costs at his expense or its disposal. The fixed cost of intervention shall be charged to the Customer if anomalies referable to the point 3 are found.

8. Modecor guarantees the repair and support services of the product for 4 (four) years after the sale. After this term, assistance and repairs are guaranteed based on the availability of spare parts on the market and the actual state of use of the product.

9. To the extent permitted by applicable law, Modecor shall not be liable for any loss, damage or corruption of data, loss of profits, loss of use of the product or its functionality, loss of business, loss of contracts, loss of revenue, loss of anticipated savings, loss of increased costs or expenses, or any indirect, special, or consequential loss or damage. To the extent permitted by applicable law, Modecor's liability shall be limited to the purchase value of the product. No compensation is recognized for the period of inactivity of the defective product.

10. These General Conditions of Warranty are governed by Italian law.

11. Any dispute arising from the interpretation, execution or termination of these General Warranty Conditions shall be settled by the Court of Varese (VA-Italy).



For any information on technical assistance and warranty activation, the Customer may directly contact the help desk of the country of reference, as shown in the following table:

HELP DESK		
Country	Phone	Hours
Italy	800148616	mon - fri 9.30-12.30 14.30-17.30
France	0800908501	mon - fri 9.30-12.30 14.30-17.30
Spain	900838111	mon - fri 9.30-12.30 14.30-17.30

For all other countries please contact your local distributor or send an email to:
service@decojet.it.